



PL

SZANOWNY KLIENCIE!

Właśnie zakupił Pan/Pani urządzenie De Dietrich. Wybór ten potwierdza Państwa wysokie standardy i zamiłowanie do francuskiej sztuki życia.

Dzięki ponad 300-letniemu dziedzictwu nasze kreacje ucieleśniają idealne połączenie wzornictwa, autentyczności i technologii w służbie sztuki kulinarnej.

De Dietrich kultywuje ciągłe dążenie do doskonałości, utrwalając wyjątkowy kunszt w tworzeniu nienagannie wykończonych produktów. Są one wykonane z najlepszych materiałów i wykończone zgodnie z najwyższymi standardami.

Mamy nadzieję, że korzystanie z nowego urządzenia będzie dla Państwa satysfakcjonujące i chętnie odpowiemy na wszelkie sugestie i pytania. Dział obsługi klienta firmy De Dietrich jest dostępny, aby odpowiedzieć na Państwa pytania i opinie, zapewniając, że konsekwentnie spełniamy Państwa potrzeby.

Jesteśmy zaszczyceni, że możemy stać się Państwa nowym partnerem w domu i szczerze doceniamy Państwa zaufanie.

www.de-dietrich.com

De Dietrich

CRÉATEUR D'ÉMOTIONS DEPUIS 1684

WAŻNE WSKAZÓWKI BEZPIECZEŃSTWA I ŚRODKI OSTROŻNOŚCI	213
Informacje dotyczące bezpieczeństwa	213
Instrukcje bezpieczeństwa.....	214
INSTALACJA	217
OCHRONA ŚRODOWISKA	218
Usuwanie i składowanie opakowania	218
Usuwanie i składowanie wyeksploatowanych urządzeń.....	218
OPIS URZĄDZENIA	219
Główne komponenty.....	219
Panel sterujący.....	220
ZASTOSOWANIE SZUFLADY PRÓŻNIOWEJ	221
Przed użyciem po raz pierwszy	221
Zastosowanie	221
Etapy standardowego cyklu pakowania.....	222
PROGRAMY	223
Wybór programu.....	223
Standardowy program	223
Specjalny Program ‘Dojrzewania’	224
Specjalny Program ‘Marynaty’	224
Specjalny Program ‘Płyny’	225
Funkcje dodatkowe.....	226
OPCJE REGULACJI	228
Ustawianie poziomu podciśnienia	228
Ustawianie czasu zgrzewania	229
CZYSZCZENIE I KONSERWACJA	230
ROZWIĄZYWANIE PROBLEMÓW	231
Komunikaty alarmowe	232
SERWIS PO SPRZEDAŻY	233
Serwis naprawczy.....	233
Oryginalne części	233

WAŻNE WSKAZÓWKI BEZPIECZEŃSTWA I ŚRODKI OSTROŻNOŚCI

Należy starannie przeczytać te instrukcje przed przystąpieniem do instalacji i korzystania z urządzenia. Producent nie ponosi odpowiedzialności za nieprawidłową instalację i korzystanie z urządzenia, które może spowodować obrażenia i szkody. Zawsze należy mieć niniejsze instrukcje pod ręką, aby można było łatwo odnieść się do nich. Urządzenie to jest zgodne z aktualnymi normami bezpieczeństwa. Jego nieprawidłowe użytkowanie może narazić użytkownika na ryzyko.

Informacje dotyczące bezpieczeństwa

Bezpieczeństwo dzieci i osób o ograniczonych zdolnościach ruchowych, sensorycznych lub umysłowych:

⚠ OSTRZEŻENIE!

- Ryzyko uduszenia się, urazu ciała lub niepełnosprawności na stałe.
- Urządzenie to może być używane przez dzieci w wieku 8 lat i starsze oraz osoby o ograniczonych zdolnościach fizycznych, sensorycznych lub umysłowych, bądź nieposiadające doświadczenia i wiedzy, jeśli będą one nadzorowane lub otrzymają instrukcje dotyczące bezpiecznego korzystania z urządzenia i rozumieją związane z tym zagrożenia.
- Dzieci nie powinny bawić się urządzeniem.
- Materiały opakowaniowe należy przechowywać z dala od dzieci.
- Czyszczenia i konserwacja nie powinny być wykonywane przez dzieci bez nadzoru.

Bezpieczeństwo ogólne:

- Urządzenie to jest przeznaczone do użytku domowego, a nie w hotelach, sklepach, biurach i innych podobnych miejscach.
- Podczas pracy urządzenie staje się od środka gorące. Nie dotykać elementów grzejnych znajdujących się w urządzeniu.
- Nie siadać, ani nie wieszać się na szufladzie. Prowadniki teleskopowe mogą ulec uszkodzeniu. Maksymalne obciążenie szuflady wynosi 25 kg.

INSTRUKCJE BEZPIECZEŃSTWA

Instalacja:

OSTRZEŻENIE!

- Instalację powinien wykonać wyłącznie wykwalifikowany personel.
- Usunąć wszystkie materiały opakowaniowe.
- Nie instalować, ani nie używać urządzenia, jeśli jest uszkodzone.
- Należy dokładnie zapoznać się z ulotką dot. instalacji dostarczaną oddzielnie.
- Zawsze zwracać uwagę podczas przemieszczania urządzenia i stosować do tego celu rękawice ochronne.
- Nie ustawiać urządzenia do góry nogami, ani nie przechylać go! Może to spowodować wyciek z pompy i uszkodzenie urządzenia.
- Przestrzegać minimalnej odległości od innych sprzętów.
- Należy dopilnować, aby urządzenie było zainstalowane i zabezpieczone w nieruchomej obudowie.
- Boki urządzenia muszą znajdować się obok innego sprzętu lub urządzeń o takiej samej wysokości.

Połączenie elektryczne

OSTRZEŻENIE!

- Ryzyko pożaru lub porażenia prądem.
- Wszystkie połączenia elektryczne muszą być wykonane przez wykwalifikowanego elektryka.
- Urządzenie musi być uziemione.
- Upewnić się, że wszystkie dane elektryczne zawarte na płycie znamionowej modelu odpowiadają danym systemu. W przeciwnym razie wezwać elektryka.
- Zawsze należy używać prawidłowo zainstalowanego zabezpieczonego gniazdka.
- Nie stosować zasilaczy z kilkoma gniazdkami ani przedłużaczy.
- Dopilnować, aby nie uszkodzić wtyczki ani kabla zasilającego. Skontaktować się z serwisem lub elektrykiem, aby wymienić wszelkie uszkodzone kable zasilające.
- Urządzenia przeciwwstrząsowe muszą być zamocowane w taki sposób, aby nie można ich było usunąć bez użycia narzędzi.

- Włożyć wtyczkę do gniazdka zasilającego dopiero po zakończeniu instalacji. Dopilnować, aby po instalacji był zachowany dostęp do wtyczki zasilającej.
- Nie wkładać wtyczki do gniazdka, które jest luźne.
- Nie ciągnąć za kabel, aby odłączyć urządzenie od zasilania. Ciągnąć wyłącznie za wtyczkę.
- Należy używać wyłącznie odpowiednich urządzeń izolujących: wyłączników automatycznych, bezpieczników (bezpieczniki śrubowe muszą być wyjęte z uchwytu bezpiecznika), wyzwalaczy prądu ziemnozwarciowego i przekładników.
- System elektryczny musi być wyposażony w środki do odłączania, z separacją styków na wszystkich słupach, które zapewniają pełne odłączenie w kategorii przepięcia III.
- Nie modyfikować specyfikacji urządzenia.
- Nie pozostawiać urządzenia bez nadzoru podczas jego pracy.
- Po użyciu wyłączyć urządzenie.
- Nie korzystać z urządzenia mając mokre ręce lub kiedy mogłoby mieć kontakt z wodą.
- Nie wywierać nacisku na szufladę.
- Nie używać urządzenia jako powierzchni roboczej lub podparcia.
- Unikać pojawienia się iskier lub otwartego ognia w pobliżu szuflady w chwili jej otwierania.
- Nie ustawiać ani nie przechowywać palnych płynów, materiałów lub przedmiotów na urządzeniu, w nim, lub w jego pobliżu.

OSTRZEŻENIE!

Zastosowanie

OSTRZEŻENIE!

- Ryzyko urazów, poparzeń, porażenia prądem lub wybuchu
- Korzystać z tego urządzenia wyłącznie w środowisku domowym.
- Można uszkodzić urządzenie.
- Należy zachować ostrożność podczas wyjmowania lub wkładania akcesoriów.
- Nie dotykać listwy zgrzewającej (5) bezpośrednio po zgrzaniu.
- Ciepło resztkowe może spowodować oparzenia.
- W przypadku awarii zasilania podczas cyklu pracy z

zamkniętą pokrywą (3), nie należy otwierać pokrywy za pomocą narzędzia, lecz poczekać na przywrócenie zasilania.

- Nie umieszczać żadnego obciążenia na pokrywie (3)!
- Zapobiegać spadaniu jakichkolwiek przedmiotów na pokrywę! Może to zagrozić integralności, powodując pęknięcia lub uszkodzenia. Nie należy kontynuować pakowania, jeśli pokrywa ma pęknięcia lub jest uszkodzona.

Skontaktować się z serwisem technicznym, aby ją wymienić.

Czyszczenie i konserwacja

OSTRZEŻENIE!

- Istnieje ryzyko obrażenia ciała, pożaru lub szkody.
- Przed przystąpieniem do jakichkolwiek czynności konserwacyjnych należy wyłączyć urządzenie i wyjąć wtyczkę z gniazdka sieciowego.

- Sprawdzić czy urządzenie jest zimne.
- Regularnie czyścić urządzenie, aby zapobiec zużyciu materiałów powierzchniowych.
- Urządzenie należy czyścić wilgotną i miękką ściereczką, używając wyłącznie neutralnych detergentów. Nie używać produktów ściernych, detergentów na bazie alkoholu, gąbek ściernych, rozpuszczalników ani metalowych przedmiotów.
- Postępować zgodnie z instrukcjami bezpieczeństwa wskazanymi na opakowaniu w przypadku używania sprayów.

Utylizacja

OSTRZEŻENIE!

- Ryzyko obrażeń lub zadławienia się.
- Wyjąć wtyczkę z gniazdka sieciowego.
- Odłączyć kabel zasilający i zutylizować go.

1 INSTALACJA

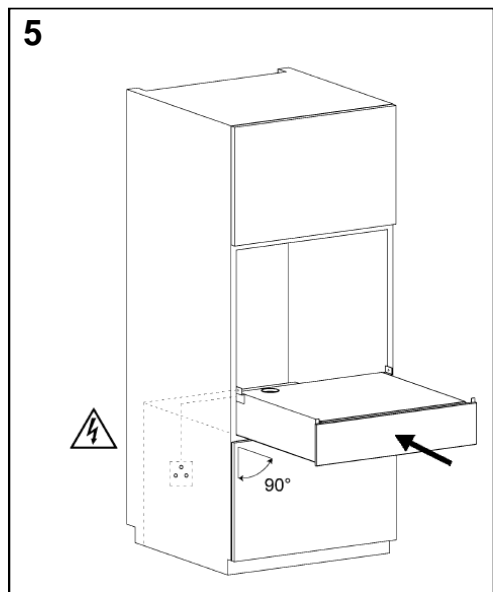
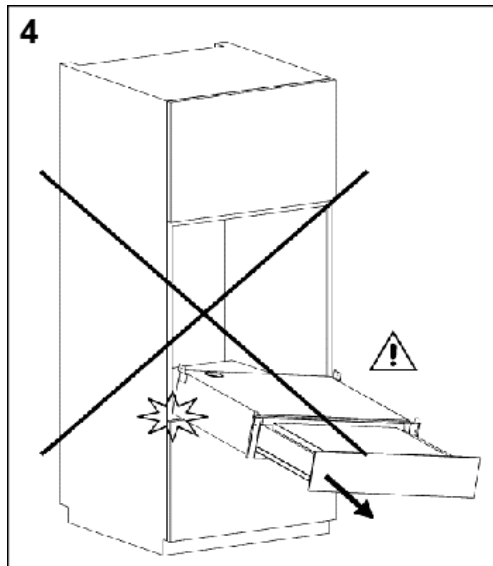
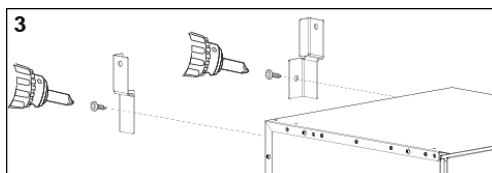
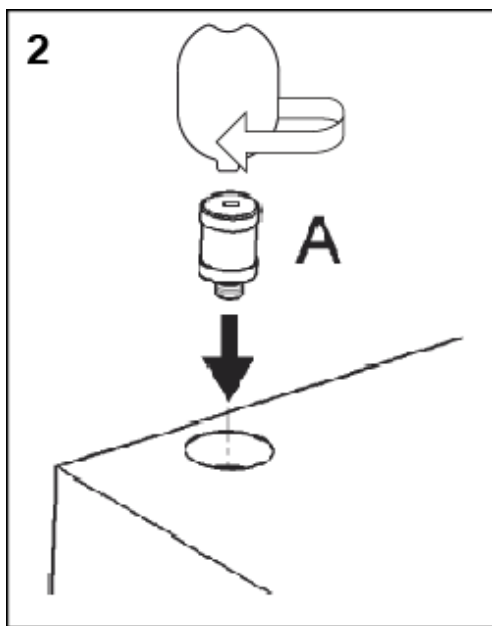
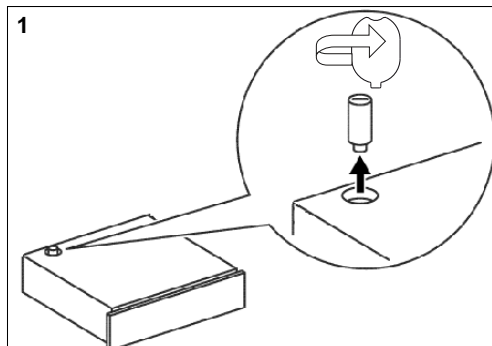

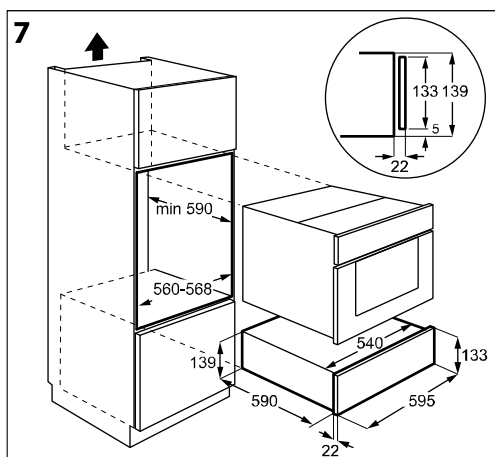
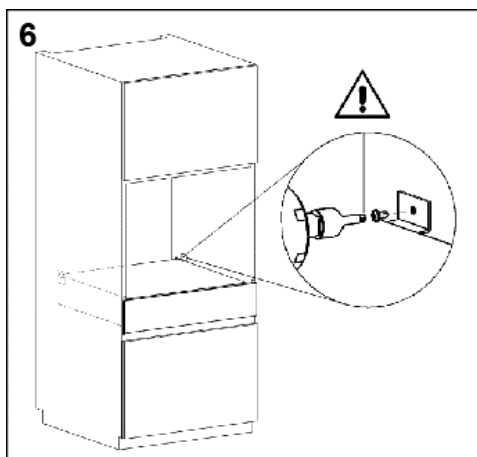

2 OCHRONA ŚRODOWISKA

USUWANIE I SKŁADOWANIE OPAKOWANIA

Opakowanie tego produktu jest opatrzone zielonym punktem.

Prosimy, aby wszystkie materiały, zużyte do zapakowania produktu, np. karton, styropian oraz folię plastikową, przesegregować, wrzucając do odpowiednich kontenerów. W ten sposób zapewni się recykling i ponowne wykorzystanie tych materiałów.

USUWANIE I SKŁADOWANIE WYEKSPLOATOWANYCH URZĄDZEŃ

Europejska dyrektywa 2012/19/EU w sprawie zużytego sprzętu elektrotechnicznego i elektronicznego (WEEE) określa, że elektrycznego sprzętu gospodarstwa domowego nie należy składować w ramach zwykłych systemów usuwania stałych odpadów komunalnych.

Wysłużone urządzenia należy zbierać oddzielnie tak, by zoptymalizować recykling i ponowne wykorzystanie materiałów, użytych do poszczególnych komponentów oraz zapobiec ewentualnemu uszczerbkowi zdrowia ludzi i zanieczyszczeniu środowiska. Na wszystkich tego rodzaju produktach powinien znajdować się symbol przekreślonego kontenera, przypominający o obowiązku oddzielnego zbierania tych produktów po ich wyeksploatowaniu.

Konsumenci powinni zwrócić się do lokalnych, upoważnionych do tego organów lub do swojego sprzedawcy oraz poprosić go o informacje o odpowiednich miejscach do składowania wyeksploatowanego sprzętu gospodarstwa domowego.

Przed usunięciem urządzenia należy zadbać, aby nie nadawało się ono więcej do użytku, należy więc odciąć i wyrzucić elektryczny kabel przyłączeniowy urządzenia.

3 OPIS URZĄDZENIA

GŁÓWNE KOMPONENTY

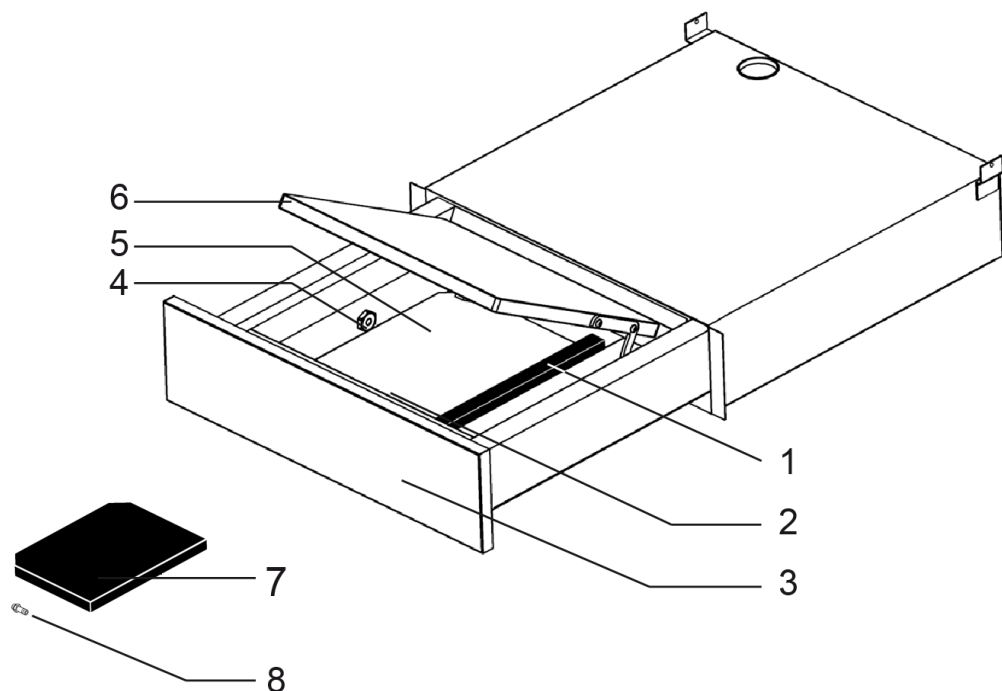

1. Listwa zgrzewająca
2. Panel sterujący (Patrz strona 11)
3. Panel przedni
4. Dysza zasysająca / złącze do zewnętrznego podciśnienia
5. Zbiornik
6. Pokrywa
7. Deska do podawania (do podania składników, jeżeli to konieczne, przed rozpoczęciem pakowania próżniowego)
8. Zewnętrzne ustawianie podciśnienia

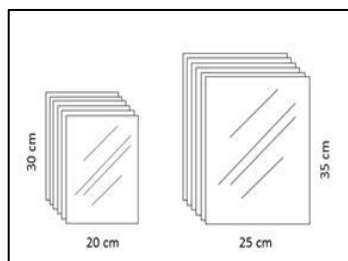

Dzięki tym torebkom żywność może być przechowywana i gotowana w temperaturze od 0°C do 120°C (maks. 30 minut w temperaturze 120°C).

PANEL STERUJĄCY

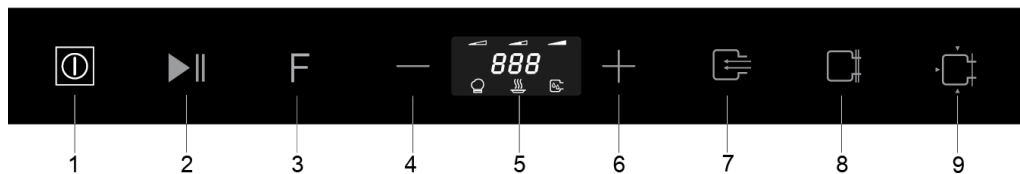

1. Przycisk ON/OFF (WŁ./WYŁ.)
2. Przycisk Start/Stop
3. Przycisk wyboru
4. Przycisk zmniejszania
5. Wyświetlacz
6. Przycisk zwiększania
7. Symbol funkcji próżni
8. Symbol funkcji zgrzewania
9. Symbol funkcji powrotu powietrza

4 ZASTOSOWANIE SZUFLADY PRÓŻNIOWEJ

PRZED UŻYCIEM PO RAZ PIERWSZY

Oczyścić szufladę przed pierwszym użyciem urządzenia:

- Wyjąć z szuflady wszystkie akcesoria.
- Przetrzeć urządzenie wilgotną i suchą szmatką.
- Wykonać „Program uzdatniania” (str. 18).

ZASTOSOWANIE



Aby otworzyć szufladę, naciśnij na dolną część, aby ją zwolnić, a następnie pociągnij, aby w pełni otworzyć.

Aby zamknąć szufladę, naciśnij przycisk aż zatrzyma się; powinien zablokować się po dojściu do końca.

Urządzenie przeznaczone jest do przygotowywania posiłków w środowisku domowym.

Umożliwia pakowanie większości produktów spożywczych, w tym: warzyw, owoców, produktów rybnych, produktów mlecznych, mięsa, salami, produktów pieczonych, produktów do gotowania, produktów suchych itp.

- Otworzyć szufladę próżniową.
- Włączyć maszynę, przytrzymując jednocześnie przycisk
- Jest ona gotowa do użycia, gdy wyłączą się 3 symbole: , oraz
- Otworzyć pokrywę.
- Włożyć produkt do torebki.
- W przypadku mniejszych produktów zalecamy korzystanie ze stołu, ponieważ podkładanie produktu ułatwia pozycjonowanie woreczka względem listwy grzewącej.
- Umieść torebkę wewnątrz zbiornika i na listwie grzewącej tak równomiernie, jak to możliwe, starając się unikać zmarszczek, które mogą być przyczyną nieprawidłowego zgrzewania. Torebki muszą wychodzić około 2 cm poza listwę grzewącą.
- Lekko docisnąć pokrywę i nacisnąć przycisk , aby rozpocząć cykl pakowania.
- Po zakończeniu cyklu otworzyć pokrywę i wyjąć torebkę.
- Włączyć maszynę, przytrzymując jednocześnie przycisk .

ETAPY STANDARDOWEGO CYKLU PAKOWANIA

Standardowy cykl pakowania podzielony jest na 3 etapy:

1. Etap próżniowy, podczas którego usuwane jest całe powietrze znajdujące się w zbiorniku i w torebce.

Podczas tego etapu włączony jest symbol .

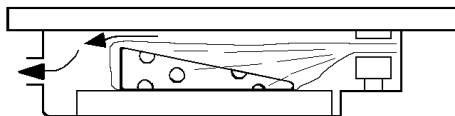

2. Etap zgrzewania, podczas którego torebka jest zgrzewana.

Podczas tego etapu włączony jest symbol .

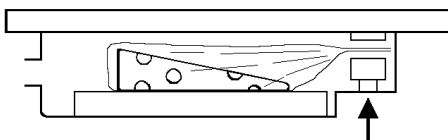

3. Etap wlotu powietrza z powrotem do zbiornika.

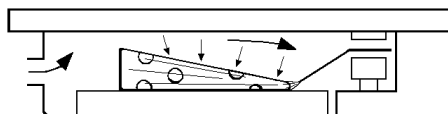

Podczas tego etapu włączony jest symbol .



5 PROGRAMY

WYBÓR PROGRAMU

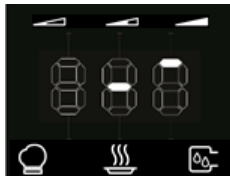
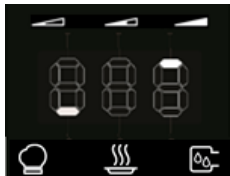



Aby wybrać program, naciśnąć na przyciski — i +.

STANDARDOWY PROGRAM	SPECJALNY PROGRAM „DOJRZEWANIA”	SPECJALNY PROGRAM „MARYNATY”	SPECJALNY PROGRAM „PŁYNY”
			

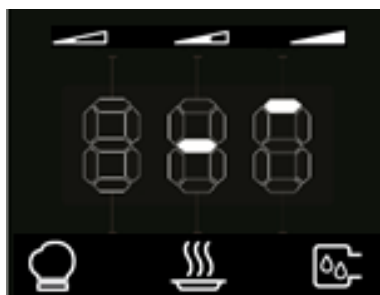
STANDARDOWY PROGRAM

Program ten umożliwi ustawienie poziomu próżni i czasu zgrzewania jak poniżej:





1. Naciśnąć przycisk **F**.
2. Symbol  miga. Oznacza to, że można teraz zmienić poziom podciśnienia.
3. Naciśnąć przyciski — i +, aby ustawić poziom podciśnienia (patrz rozdział pt. „Ustawianie poziomu podciśnienia”).
4. Aby potwierdzić wybór, naciśnąć przycisk **F**.
5. Wyłączy się symbol , a symbol  będzie migać. Oznacza to, że można teraz zmienić czas zgrzewania.
6. Naciśnąć przyciski — i +, aby ustawić czas zgrzewania (patrz rozdział pt. „Ustawianie czasu zgrzewania”).
7. Aby potwierdzić wybór, naciśnąć przycisk **F**.
8. Symbol  wyłączy się.
9. Można teraz uruchomić cykl pakowania, naciskając .

SPECJALNY PROGRAM „DOJRZEWANIA”

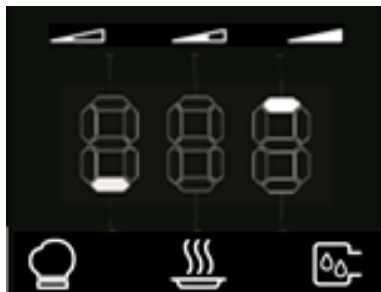
Program ten umożliwia ustawienie poziomu próżni, czasu zgrzewania i liczby powtórzeń cykli próżniowych w następujący sposób:



1. Ustawić poziom podciśnienia zgodnie ze standardowym programem.
2. Ustawić czas zgrzewania zgodnie ze standardowym programem.
3. Teraz ponownie nacisnąć przycisk **F**, aby potwierdzić wybór, a wtedy wyłączy się symbol .
4. Wyświetlacz pokazuje liczbę powtórzeń standardowego cyklu pakowania (5). Naciskając przyciski — i +, można zmienić liczbę powtórzeń do 2 do 15.
5. Aby potwierdzić wybór, nacisnąć przycisk **F**.
6. Można teraz uruchomić cykl dojrzewania, naciskając .

SPECJALNY PROGRAM „MARYNATY”

Program ten umożliwia ustawienie poziomu próżni, czasu zgrzewania i czasu trwania marynowania/zaparzania:



1. Ustawić poziom podciśnienia zgodnie ze standardowym programem.
2. Ustawić czas zgrzewania zgodnie ze standardowym programem.
3. Teraz ponownie nacisnąć przycisk **F**, aby potwierdzić wybór, a wtedy wyłączy się symbol .
4. Wyświetlacz pokazuje standardowy czas trwania cyklu marynowania (5 minut). Naciskając przyciski — i +, można zmienić ten czas do 1 do 15 minut.
5. Aby potwierdzić wybór, nacisnąć przycisk **F**.

6. Można teraz uruchomić cykl marynowania, naciskając ►||.



Uwaga

Zalecamy stosowanie bardzo niskiego procentu przypraw, ponieważ brak powietrza w produkcji zwiększa ich intensywność.

SPECJALNY PROGRAM „PŁYNY”

Program ten umożliwia ustawienie poziomu próżni, czasu zgrzewania i czułości interwencji w następujący sposób:



1. Ustawić poziom podciśnienia zgodnie ze standardowym programem.
2. Ustawić czas zgrzewania zgodnie ze standardowym programem.
3. Teraz ponownie nacisnąć przycisk **F**, aby potwierdzić wybór, a wtedy wyłączy się symbol .
4. Wyświetlacz pokazuje standardową wartość czułości interwencji (3). Naciskając przyciski — i +, można zmienić tę wartość do 1 do 5. Zmodyfikować tę wartość zgodnie z temperaturą produktu, który ma być zapakowany w torebkę. Ustawiona wartość określa wykonanie zgrzewania.

CZUŁOŚĆ INTERWENCJI	TEMPERATURA ŻYWNOŚCI
1	~ 40÷45°C
2	~ 45÷55°C
3	~ 55÷70°C
4	~ 70÷80°C
5	~ 80÷85°C

5. Następnie, aby potwierdzić wybór, nacisnąć przycisk **F**.
6. Można teraz uruchomić cykl pakowania, naciskając ►||.



Uwaga

Zalecamy korzystanie z tego programu w obecności dowolnego płynu.

FUNKCJE DODATKOWE

• „ZEWNĘTRZNE USTAWIENIE PODCIŚNIENIA”

Program ten musi być używany do usuwania powietrza wewnątrz specjalnych hermetycznych pojemników (niedostarczanych z tym produktem).

- Przykręcić dostarczoną złączkę (8) do dyszy ssącej (4).

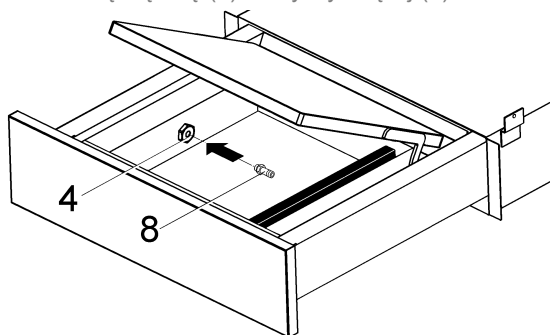

- Podłączyć rurkę zbiornika do złączki (8).

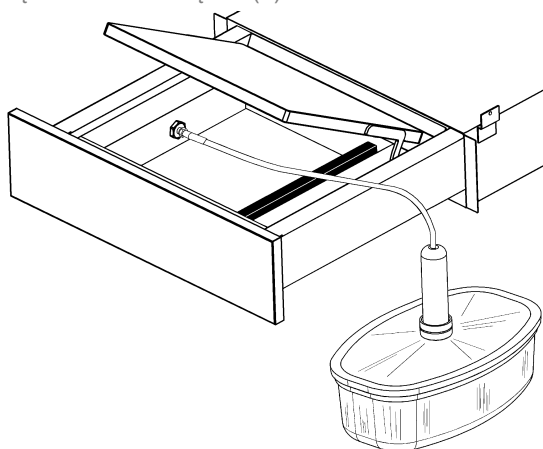

- Ustawić maksymalny poziom próżni w "programie standardowym" na panelu sterowania i wyłączyć zgrzewanie.
- Przy otwartej pokrywie nacisnąć przycisk ►||, aby rozpocząć cykl pakowania.
- Cykl kończy się, gdy wyłączy się symbol ◻.

• „PROGRAM UZDATNIANIA”

Należy korzystać z tego programu w następujących sytuacjach:

- Przed pierwszym użyciem urządzenia
- Po długim okresie wyłączenia.
- Po pakowaniu produktów o dużym poziomie wilgotności (np. zupy).
- Gdy zauważy się spadek wydajności urządzenia (np. czas osiągnięcia próżni wydłuży się lub urządzenie w ogóle jej nie osiąga).

Program ten trwa około 15 minut i zapewnia całkowite oczyszczenie pompy, usuwając wszelkie ciekłe emulsje, które mogą znajdować się w oleju. Nie zgrzewać żadnego produktu podczas działania tego programu.

Program ten nie posiada żadnych ustawionych zmiennych.

Aby go uruchomić, postępuj zgodnie z poniższymi instrukcjami:

- Przytrzymaj przycisk **F** aż wszystkie przyciski zaczną migać.
- Zamknij pokrywę, lekko ją dociskając.
- Naciśnij **▶||**, aby rozpocząć cykl kondycjonowania.
- Urządzenie będzie gotowe do użycia po zakończeniu cyklu (15 minut).



Uwaga





Program kondycjonowania powinien być używany co najmniej raz w miesiącu.

6 OPCJE REGULACJI

USTAWIANIE POZIOMU PODCIŚNIENIA

Można ustawić jeden z 4 poziomów podciśnienia.





Im wyższy poziom podciśnienia zostanie wybrany, tym większa będzie próżnia w torebce.

WYŚWIETLACZ	POZIOM PODCIŚNIENIA	ŻYWNOŚĆ
	Tylko zgrzewanie (około 40%)	Pakowanie i porcjowanie żywności bardzo wrażliwej na nacisk. PS: tylko zgrzewanie, bez pakowania próżniowego, chociaż z minimalną ilością próżni w torebce)
	Minimum (około 70%)	Pakowanie i porcjowanie delikatnej żywności (np. sałata, pomidory ...)
	Średnie (około 93%)	Pakowanie i porcjowanie delikatnej żywności (np. ugotowanych warzyw, owoców, delikatnego mięsa, makaronu ...) oraz potraw płynnych (np. zupy, kremy, sosy ...) Gotowanie delikatnej żywności zapakowanej próżniowo (np. ryby) Marynowanie w torebce
	Maksimum (około 100%)	Pakowanie i porcjowanie żywności stałej (np. surowe warzywa, twarde ser, wędlina) Gotowanie stałej żywności zapakowanej próżniowo (mięso, ziemniaki, marchewki ...)

USTAWIANIE CZASU ZGRZEWANIA

Dostępnych jest 4 poziomów zgrzewania torebek.

Im grubsza torebka, tym dłuższy czas.

WYŚWIETLACZ	POZIOM ZGRZEWANIA	CZAS ZGRZEWANIA
	Wyłączony	-
	Minimum	1,5 sekund
	Średnie (sugerowane w przypadku korzystania z torebek dostarczonych wraz z urządzeniem)	2,5 sekundy
	Maksimum (do wyboru w przypadku torebek o większej grubości, na przykład 150-200 my)	4 sekundy

7 CZYSZCZENIE I KONSERWACJA

- Po użyciu oczyścić urządzenie.
- Oczyszczyć pokrywę z plexiglas (6) od środka i od zewnątrz przy pomocy tylko neutralnego detergentu (woda z mydłem).
- Nie używać produktów ściernych, detergentów na bazie alkoholu, gąbek ściernych, rozpuszczalników ani metalowych przedmiotów. Postępować zgodnie z instrukcjami bezpieczeństwa wskazanymi na opakowaniu w przypadku używania sprayów.
- Oczyszczyć listwę grzewącą (1) przy pomocy suchej szmatki. Usunąć wszelkie resztki folii zebrane na listwie.
- Przed przystąpieniem do czyszczenia zbiornika (5), zwłaszcza gdy znajdują się w nim resztki cieczy, zaleca się usunięcie listwy grzewącej (1).
- Wyczyścić metalowe powierzchnie za pomocą zwykłych detergentów odpowiednich dla stali nierdzewnej.

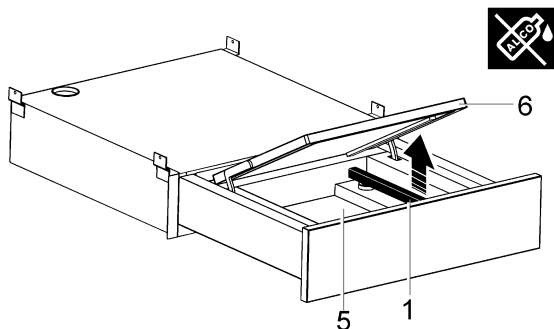

8 ROZWIĄZYWANIE PROBLEMÓW

Jeśli po wykonaniu powyższych czynności kontrolnych urządzenie nie działa prawidłowo, należy skontaktować się z działem pomocy technicznej, opisując wykrytą usterkę:

PROBLEM	PRZYCZYNA	ROZWIĄZANIE
Torebka została prawidłowo zamknięta. nie	<ul style="list-style-type: none"> • Czas zgrzewania nie jest prawidłowy. 	<ul style="list-style-type: none"> • Zmień czas zgrzewania.
	<ul style="list-style-type: none"> • Uszczelka pokrywy jest zabrudzona lub zużyta. 	<ul style="list-style-type: none"> • Wyczyścić lub wymienić uszczelkę pokrywy (skontaktować się z działem pomocy technicznej w celu dokonania wymiany).
	<ul style="list-style-type: none"> • Torebka nie jest prawidłowo umieszczona na listwie zgrzewającej. 	<ul style="list-style-type: none"> • Ustawić torebkę prawidłowo.
	<ul style="list-style-type: none"> • Listwa zgrzewająca jest zużyta (warstwa teflonowa jest spalona). 	<ul style="list-style-type: none"> • Wymienić listwę zgrzewającą (skontaktować się z działem pomocy technicznej w celu dokonania wymiany).
	<ul style="list-style-type: none"> • Ostrze umieszczone pod teflonem listwy uszczelniającej jest uszkodzone. 	<ul style="list-style-type: none"> • Wymienić ostrze (skontaktować się z działem pomocy technicznej w celu dokonania wymiany).
Ostateczna próżnia słaba. jest	<ul style="list-style-type: none"> • Ustawiona wartość procentowa próżni jest nieprawidłowa. 	<ul style="list-style-type: none"> • Zmień wartość procentową próżni.
	<ul style="list-style-type: none"> • Uszczelka pokrywy jest zabrudzona lub zużyta. 	<ul style="list-style-type: none"> • Wyczyścić lub wymienić uszczelkę pokrywy (skontaktować się z działem pomocy technicznej w celu dokonania wymiany).
	<ul style="list-style-type: none"> • Pokrywa nie jest prawidłowo zamknięta. 	<ul style="list-style-type: none"> • Zamknij prawidłowo pokrywę. • Upewnij się, że między pokrywą a zbiornikiem nie znajdują się żadne przedmioty ani zanieczyszczenia.
Pokrywa nie otwiera się.	<ul style="list-style-type: none"> • Brak zasilania. 	<ul style="list-style-type: none"> • Poczekać, aż zasilanie zostanie przywrócone.

KOMUNIKATY ALARMOWE

Płytką drukowaną wykrywa pewne alarmy, które są wyświetlane z następującymi komunikatami:



BŁĄD	ROZWIĄZANIE
E0	Błąd Eprom. W głównej płytce jest usterka. Skontaktować się z serwisem technicznym.
ER1	Błąd konfiguracji danych. Skontaktować się z serwisem technicznym.
ER2	Błąd kalibracji Ponownie wyregulować płytę sterującą za pomocą odpowiedniego miernika podciśnienia. Skontaktować się z serwisem technicznym.
ER3	Błąd licznika cykliów. Skontaktować się z serwisem technicznym.
ER4	Uszkodzony przełącznik zgrzewania. Skontaktować się z serwisem technicznym.
ER5	Limit czasu próżni: zbyt długi czas. Dopilnować, aby ustawiona wartość procentowa próżni była prawidłowa. Dopilnować, aby uszczelka pokrywy nie była zabrudzona lub zużyta. Dopilnować, aby pokrywa domykała się prawidłowo.
ER7	Konserwacja oleju. Urządzenie przekroczyło liczbę cykli, po której wymagana jest wymiana oleju. Skontaktować się z serwisem technicznym.

9 SERWIS PO SPRZEDAŻY

SERWIS NAPRAWCZY

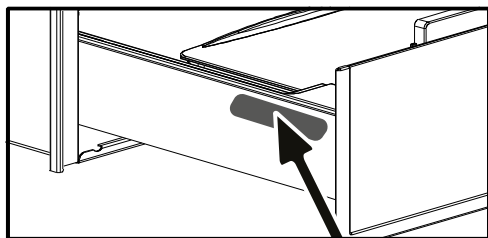
Ewentualne interwencje przy urządzeniu powinny być wykonywane przez osoby wykwalifikowane, autoryzowane przez markę. Aby ułatwić rozwiązanie problemu, podczas rozmowy z serwisem naprawczym należy podać kompletne dane referencyjne posiadanego urządzenia (nazwa handlowa, numer serwisowy, numer seryjny). Informacje te znajdują się na tabliczce znamionowej.



A	B	G
SERVICE: C	TYPE: D	I  
E	F	Made in France 
Nr H		

B : Nazwa handlowa

C : Numer serwisowy

H : Numer seryjny

ORYGINALNE CZĘŚCI

Podczas wszelkich czynności serwisowych należy zwracać uwagę, aby stosowane były wyłącznie oryginalne, certyfikowane części zamienne.