



PL

SZANOWNY KLIENCIE!

Właśnie zakupił Pan/Pani urządzenie De Dietrich. Wybór ten potwierdza Państwa wysokie standardy i zamiłowanie do francuskiej sztuki życia.

Dzięki ponad 300-letniemu dziedzictwu nasze kreacje ucieleśniają idealne połączenie wzornictwa, autentyczności i technologii w służbie sztuki kulinarnej.

De Dietrich kultywuje ciągłe dążenie do doskonałości, utrwalając wyjątkowy kunszt w tworzeniu nienagannie wykończonych produktów. Są one wykonane z najlepszych materiałów i wykończone zgodnie z najwyższymi standardami.

Mamy nadzieję, że korzystanie z nowego urządzenia będzie dla Państwa satysfakcjonujące i chętnie odpowiemy na wszelkie sugestie i pytania. Dział obsługi klienta firmy De Dietrich jest dostępny, aby odpowiedzieć na Państwa pytania i opinie, zapewniając, że konsekwentnie spełniamy Państwa potrzeby.

Jesteśmy zaszczytzeni, że możemy stać się Państwa nowym partnerem w domu i szczerze doceniamy Państwa zaufanie.

www.de-dietrich.com

De Dietrich

CRÉATEUR D'ÉMOTIONS DEPUIS 1684

WAŻNE WSKAZÓWKI BEZPIECZEŃSTWA I ŚRODKI OSTROŻNOŚCI	172
Instrukcje bezpieczeństwa.....	172
MONTAŻ	175
Przed montażem	175
Montaż.....	175
Podłączenie elektryczne.....	175
OCHRONA ŚRODOWISKA	176
Usuwanie i składowanie opakowania	176
Usuwanie i składowanie wyeksploatowanych urządzeń.....	176
OPIS URZĄDZENIA	177
Główne składniki	177
Działanie.....	177
Funkcjonalność	178
Właściwości	178
Akcesoria.....	178
OBSŁUGA ZGRZEWARKI PROZNIOWEJ	179
Środki ostrożności dotyczące użytkowania	179
Pakowanie próżniowe.....	180
Zgrzewanie ręczne	181
Pakowanie częściowo próżniowe	182
OBSŁUGA WAGI KUCHENNEJ	184
Obsługa	184
CZYSZCZENIE I KONSERWACJA	186
Front urządzenia	186
Wnętrze urządzenia.....	186
ROZWIĄZYWANIE PROBLEMÓW	187
SERWIS PO SPRZEDAŻY	189
Serwis naprawczy.....	189
Oryginalne części	189

WAŻNE WSKAZÓWKI BEZPIECZEŃSTWA I ŚRODKI OSTROŻNOŚCI

Przed montażem i rozpoczęciem eksploatacji urządzenia należy dokładnie przeczytać niniejszą instrukcję obsługi. Producent nie ponosi odpowiedzialności za uszkodzenia ani obrażenia ciała powstałe w wyniku niewłaściwego montażu oraz eksploatacji. Instrukcję obsługi należy zachować, aby korzystać z niej podczas eksploatacji urządzenia.

Instrukcje bezpieczeństwa

Bezpieczeństwo dzieci oraz słabszych osób pełnoletnich:

Uwaga:

- Zagrożenie uduszeniem, odniesieniem obrażeń lub rwałym kalectwem.
- Urządzenie może być używane przez dzieci powyżej 8. roku życia oraz osoby, których zdolności fizyczne, zmysłowe lub umysłowe są ograniczone bądź osoby nie posiadające doświadczenia i wiedzy, pod warunkiem że przebywają pod nadzorem oraz otrzymały stosowne instrukcje dotyczące obsługi urządzenia w sposób prawidłowy i bezpieczny, a także rozumieją zagrożenia związane z użytkowaniem.
- Dzieci powinny znajdować się pod opieką, aby nie

dopuścić do używania przez nie urządzenia jako zabawki.

- Wszystkie materiały opakowaniowe należy przechowywać poza zasięgiem dzieci.
- Dzieci należy trzymać z dala od pracującego lub stygnącego urządzenia.
- Czyszczeniem i pielęgnacją urządzenia nie mogą zajmować się dzieci bez nadzoru dorosłych.

Ogólne zasady bezpieczeństwa:

- Podczas instalacji należy postępować zgodnie z instrukcjami zawartymi w niniejszym podręczniku użytkownika.
- Przed przystąpieniem do Czyszczenia i konserwacji urządzenia należy odłączyć je od zasilania.
- Tylko wykwalifikowany personel może zainstalować urządzenie i wymienić kabel.

- Wszelkie wskazówki i zalecenia znajdują się w rozdziale „Czyszczenie i konserwacja”.
 - Nie czyścić urządzenia za pomocą myjek parowych.
 - Nie wolno używać agresywnych środków ani metalowych skrobaków do czyszczenia szyby w drzwiach urządzenia, ryzyko zarysowania powierzchni, a w rezultacie stłuczenia szyby.
 - System elektryczny musi być wyposażony w wyłącznik, z separacją styków wszystkich biegunów, co zapewnia pełne odłączenie podczas wystąpienia przepięcia o kategorii III.
 - Jeżeli wtyczka służy do podłączenia elektrycznego, musi być dostępna po jej zainstalowaniu.
3. Nie wolno rozmontowywać urządzenia na części ani używać go w innym celu niż pakowanie próżniowe i zgrzewanie torebek.
 - W przeciwnym razie może dojść do awarii urządzenia.
 4. Nie przechowywać / stawiać urządzenia w wilgotnych i zakurzonych miejscach. Utrzymywać w stanie suchym.
 - Ryzyko porażenia prądem elektrycznym.
 5. Sprawdzić napięcie prądu elektrycznego.
 6. Nie wolno dotykać taśmy zgrzewającej.
 - Ryzyko oparzenia oraz porażenia prądem elektrycznym
 7. Nie pozwalać dzieciom obsługiwać urządzenia.
 - Ryzyko oparzenia, porażenia prądem lub innych wypadków.

Środki bezpieczeństwa

1. Nie dotykać wtyczki mokrymi rękami.
 - Ryzyko porażenia prądem elektrycznym.
2. Przed przystąpieniem do czyszczenia urządzenia należy odłączyć je od zasilania, używać wyłącznie łagodnych / neutralnych środków czyszczących.
 - Nie używać benzenu, alkoholu ani rozcieńczalnika.
10. Jeśli urządzenie nie będzie używane przez dłuższy czas, należy odłączyć je od zasilania, by chronić je przed uderzeniem pioruna.

11. Nie podłączać urządzenia do gniazdka elektrycznego, do którego podłączono już wiele innych urządzeń elektrycznych.
12. Uważać na palce podczas otwierania i zamykania pokrywy
13. Nie używać urządzenia, jeśli kabel zasilający lub wtyczka są uszkodzone. Skontaktować się z najbliższym autoryzowanym serwisem technicznym, by dokonać naprawy.

⚠ UWAGA:

1. Uwaga na gorące produkty spożywcze: ryzyko oparzenia, odczekać aż ostygną.
2. Zaleca się, aby żywność (oprócz suchej) przechowywać w chłodziarce lub zamrażarce.
3. Jeśli żywność pakowana próżniowo będzie przygotowywana w kuchence mikrofalowej, w torebce należy zrobić otwory.
4. Jeśli urządzenie przegrzewa się, zaleca się wyłączyć je na pewien czas, by ostygło, następnie ponownie włączyć.

1 MONTAŻ

PRZED MONTAŻEM

Przed podłączeniem urządzenia do sieci zasilającej należy **upewnić się, że napięcie i częstotliwość w sieci** mają wartości identyczne jak na tabliczce znamionowej urządzenia.

Wysunąć szufladę, a następnie usunąć opakowanie.



Uwaga!

Front urządzenia może być pokryty **folią ochronną**. Przed pierwszym uruchomieniem należy ją ostrożnie usunąć.

Należy upewnić się, czy urządzenie nie uległo uszkodzeniu podczas transportu. Sprawdzić, czy szuflada wysuwa i zamyka się prawidłowo, a powierzchnie wewnętrzna i zewnętrzna nie posiadają zarysowań / uszkodzeń. W przypadku jakichkolwiek uszkodzeń, należy zgłosić się do autoryzowanego serwisu technicznego lub do producenta (dane teled adresowe na tylnej okładce).



Uwaga:

Po montażu urządzenia gniazdko sieci zasilającej oraz wtyczka powinny być łatwo dostępne.

Szufladę do pakowania próżniowego montować wyłącznie z urządzeniami wskazanymi przez producenta. **W przypadku montażu z innymi urządzeniami gwarancja traci swoją ważność, natomiast producent nie ponosi odpowiedzialności za ewentualne nieprawidłowe działanie szuflady do pakowania próżniowego.**

MONTAŻ

We wnęce, w której zostanie zamontowana szuflada do pakowania próżniowego wraz z innym urządzeniem, należy umieścić stałą półkę, która utrzyma ciężar obu urządzeń.

Nie ma potrzeby montażu płyty (dna pośredniego) oddzielającej szufladę do pakowania próżniowego od drugiego urządzenia zamontowanego nad szufladą.

Podczas montażu innego urządzenia wraz z szufladą do pakowania próżniowego należy przestrzegać wskazówek montażu opisanych we właściwej instrukcji obsługi i montażu

Odpowiednie wymiary montażowe podano w mm na poniższych schematach. Należy postępować w następujący sposób:

- Umieścić urządzenie na półce, wsunąć do końca niszy montażowej, wyśrodkować. Front urządzenia powinien być w jednej linii z frontami bocznych szafek.
- Sprawdzić, czy korpus szuflady do pakowania próżniowego jest dobrze wypoziomowany, czy leży równo na półce.
- Wysunąć szufladę, a następnie przymocować urządzenie za pomocą dwóch dołączonych śrub.

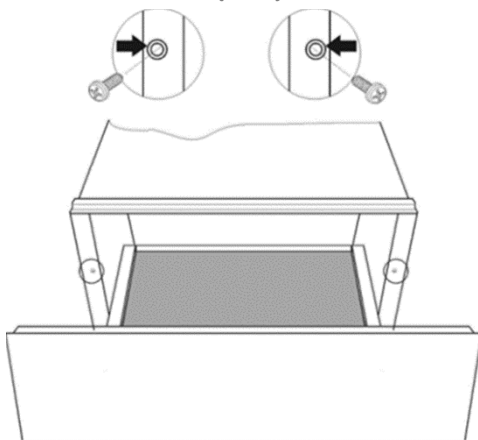

PODŁĄCZENIE ELEKTRYCZNE

Szufladę do pakowania próżniowego wyposażono w kabel zasilający oraz wtyczkę do prądu jednofazowego. **Zaleca się, aby po montażu gniazdko sieci zasilającej oraz wtyczka były łatwo dostępne.**

Stały montaż urządzenia powinien być przeprowadzony przez wykwalifikowanego specjalistę. Urządzenie powinno zostać zainstalowane do biegunowego wyłącznika elektrycznego (bezpiecznika) o minimalnej odległości 3 mm pomiędzy stykami.

Dane techniczne niezbędne do podłączenia urządzenia do sieci zasilającej znajdują się **na tabliczce znamionowej szuflady do pakowania próżniowego** i powinny być zgodne z parametrami Państwa instalacji elektrycznej.



UWAGA:
URZĄDZENIE MUSI BYĆ UZIEMIONE.

Producent ani Sprzedawca nie ponosi odpowiedzialności za szkody wyrządzone ludziom, ich mieniu lub zwierzętom, które

powstały w wyniku nieprzestrzegania instrukcji montażu.

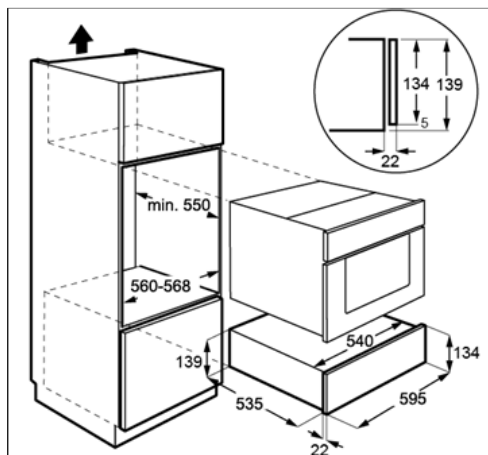

2 OCHRONA ŚRODOWISKA

USUWANIE | **SKŁADOWANIE**
OPAKOWANIA

Opakowanie tego produktu jest opatrzone zielonym punktem.

Prosimy, aby wszystkie materiały, zużyte do zapakowania produktu, np. karton, styropian oraz folię plastikową, przesegregować, wrzucając do odpowiednich kontenerów. W ten sposób zapewni się recykling i ponowne wykorzystanie tych materiałów.

USUWANIE | **SKŁADOWANIE**
WYEKSPLOATOWANYCH URZĄDZEŃ

Europejska dyrektywa 2012/19/EU w sprawie zużytego sprzętu elektrotechnicznego i elektronicznego (WEEE) określa, że elektrycznego sprzętu gospodarstwa domowego nie należy składować w ramach zwykłych systemów usuwania stałych odpadów komunalnych.

Wystużone urządzenia należy zbierać oddzielnie tak, by zoptymalizować recykling i ponowne wykorzystanie materiałów, użytych do poszczególnych komponentów oraz zapobiec ewentualnemu uszczerbkowi zdrowia ludzi i zanieczyszczeniu środowiska. Na wszystkich tego rodzaju produktach powinien znajdować się symbol przekreślonego kontenera, przypominający o obowiązku oddzielnego zbierania tych produktów po ich wyeksploatowaniu.

Konsumenci powinni zwrócić się do lokalnych, upoważnionych do tego organów lub do swojego sprzedawcy oraz poprosić go o informacje o odpowiednich miejscach do składowania wyeksploatowanego sprzętu gospodarstwa domowego.

Przed usunięciem urządzenia należy zadbać, aby nie nadawało się ono więcej do użytku, należy więc odciąć i wyrzucić elektryczny kabel przyłączeniowy urządzenia.

3 OPIS URZĄDZENIA

GLÓWNE SKŁADNIKI



Elementy szuflady do pakowania próżniowego:

- Zgrzewarka próżniowa – próżniowe pakowanie produktów spożywczych w specjalnych, moletowanych torebkach do pakowania próżniowego oraz zgrzewanie zwykłych torebek plastikowych;
- Cyfrowa waga kuchenna wraz z pokrywą ochronną;
- Podwójny kuchenny uchwyt na rolki z wbudowanym ostrzem (odpowiednim do folii aluminiowej lub papieru do pieczenia);
- Oświetlenie – włącza się po wysunięciu, a wyłącza po zamknięciu szuflady.
- Możesz używać z tej szuflady do przechowywania akcesoriów kuchennych takich jak stojaki lub naczynia do pieczenia.

DZIAŁANIE



- Aby otworzyć szufladę, naciśnij dolną część, aby ją zwolnić, a następnie pociągnij, aby całkowicie ją otworzyć.
- Aby zamknąć szufladę, należy popchnąć dolną część do oporu; powinien się zablokować, gdy dotrze do końca.
- Nie używać urządzenia dłużej niż przez 15 kolejnych minut. Przed wznowieniem użytkowania należy zrobić co najmniej 10-minutową przerwę.

FUNKCJONALNOŚĆ

- Próżniowe pakowanie różnego rodzaju produktów spożywczych w specjalnych, moletowanych torebkach do pakowania próżniowego: wszelkiego rodzaju warzywa, mięso, ryby, przyprawy, dania gotowe, przekąski, suszone ryby, codzienne zapasy, itd.;
- Zgrzewanie zwykłych torebek plastikowych: produkty spożywcze zachowują świeżość dzięki doskonałemu zgrzaniu zwykłej torebki foliowej;
- Możliwość automatycznego oraz ręcznego zgrzewania;
- Możliwość ważenia produktów spożywczych do max. 5 kg.

WŁAŚCIWOŚCI

- Niski poziom hałasu / niski poziom wibracji dzięki pompie o niskiej mocy;
- Ciśnienie próżniowe – 340 mmHg;
- Pakowanie próżniowe i zgrzewanie torebek foliowych o szerokości do 295 mm;
- Doskonałe zgrzewanie dzięki zastosowaniu drutu do zgrzewania o średnicy 0,5 mm;
- Kompaktowe wymiary, duża wytrzymałość, niskie zużycie energii elektrycznej – 60 W.

AKCESORIA

• FOLIOWY RĘKAW DO PAKOWANIA PRÓŻNIOWEGO

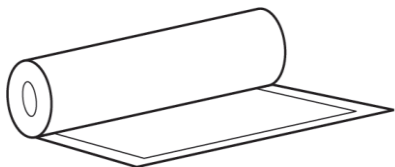

• ANTYBAKTERYJNE TOREBKI PLASTIKOWE DO PAKOWANIA PRÓŻNIOWEGO

Foliowy rękaw i torebki do pakowania próżniowego - o maksymalnej szerokości 295 mm - można nabyć w dowolnym sklepie oferującym tego typu produktu.



■ Widok zewnętrzny

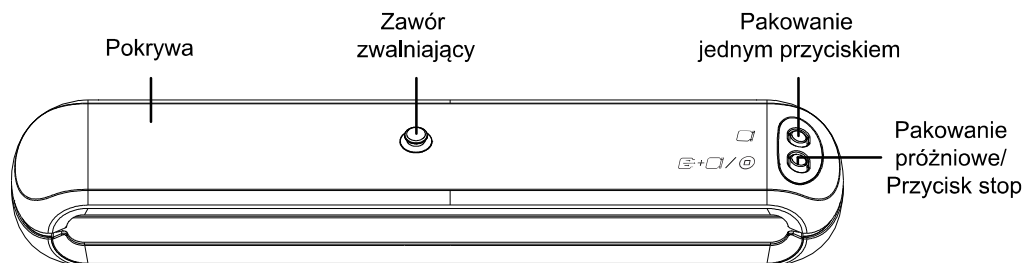

■ Widok wewnętrzny

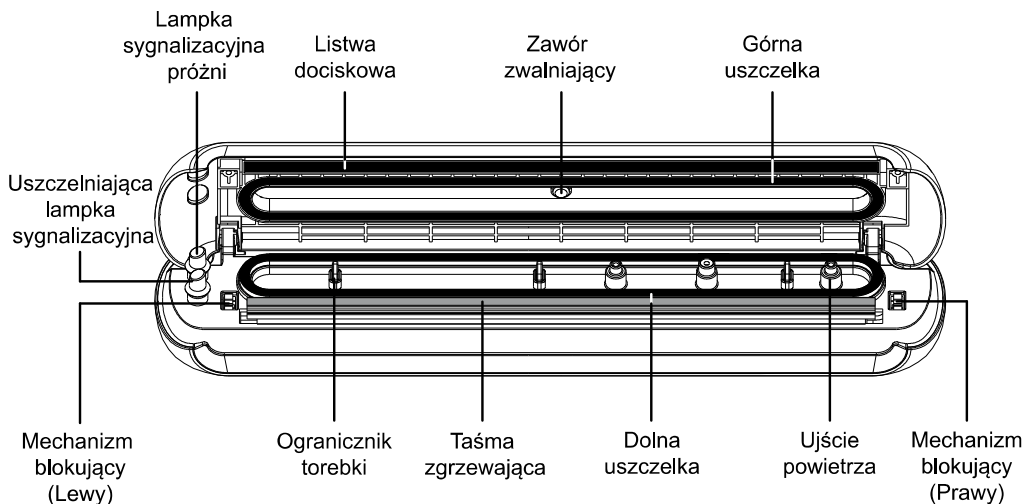

ŚRODKI OSTROŻNOŚCI DOTYCZĄCE UŻYTKOWANIA

1. Wilgotne produkty spożywcze (mięso, ryby, itp.) przed przystąpieniem do pakowania próżniowego należy osuszyć za pomocą ściereki kuchennej lub zapakować w plastikową folię spożywczą albo jednorazową torebkę.
→ jeśli woda zostanie zassana do wnętrza urządzenia, może dojść do jego awarii.
2. Sypkie produkty spożywcze (kasza, mąka, itp.) przed przystąpieniem do pakowania próżniowego należy najpierw zapakować w jednorazową torebkę.

- ryzyko zablokowania wlotu powietrza.
- 3. W przypadku warzyw wytwarzających gazy (czosnek, imbir, cebula, itp.) należy jedynie zgrzać torebkę.
 - plastikowa torebka może się rozszerzyć.
- 4. W przypadku warzyw miękkich (ogórek, dynia, itp.) lub warzyw, które nie są świeże, należy jedynie zgrzać torebkę.
 - wewnątrz może wytworzyć się woda lub gaz.
- 5. W przypadku zup, gulaszy, itp. należy jedynie zgrzać torebkę.
 - jeśli woda zostanie zassana do wnętrza urządzenia, może dojść do jego awarii.
- 6. Zaleca się zużyć próżniowo pakowane warzywa w przeciągu 2 tygodni. Warzywa mogą zmięknąć.
- 7. Po zakończeniu pakowania próżniowego lub zgrzewania linia zgrzewu na torebce powinna być ciągła, bez żadnych przerw. W przeciwnym wypadku należy ponownie zgrzać torebkę (automatycznie / ręcznie)
- 8. Jeżeli torebka foliowa została niepoprawnie umieszczona, do środka może przedostawać się powietrze, a pompa będzie działać nie zwiększając podciśnienia / próżni. W takim przypadku zatrzymaj maszynę, naciskając przycisk start/stop lub wyłączy się ona automatycznie po 3 minutach.



UWAGA

Zachować ostrożność podczas zgrzewania:

Kiedy kontrolka świeci się na czerwono, należy mocno docisnąć pokrywę, by zgrzew był dokładny / jednolity.

Zachować ostrożność podczas pakowania próżniowego:



Kiedy kontrolka świeci się na zielono, należy nacisnąć przycisk  +  / .

Po zakończeniu procesu, otworzyć pokrywę dopiero po wyciągnięciu zaworu zwalniającego.

PAKOWANIE PRÓŻNIOWE



1. Włącz zasilanie i sprawdź czy świeci się lampka sygnalizacyjna próżni.
2. Podnieść pokrywę.

- Umieścić otwór torebki przed ogranicznikiem torebki, który znajduje się pośrodku dolnej uszczelki (otwór torebki musi znajdować się w wewnętrznej przestrzeni uszczelki. Zawartość torebki nie może przekraczać $\frac{3}{4}$ jej objętości).
- Po zamknięciu pokrywy i zablokowaniu lewego i prawego haczyka, naciśnij przycisk  i sprawdź czy świeci się zielona lampka.
- Silnik uruchamia się, pompa zaczyna działać, tj. odsysać powietrze z wnętrza torebki (aby zatrzymać proces, ponownie naciśnąć ).
- Po zakończeniu pakowania próżniowego, zielona lampka zmieni kolor na biały i rozpocznie się proces uszczelniania. Lampka sygnalizacyjna pakowania zacznie migać na czerwono.
- Lampka sygnalizacyjna pakowania wyłączy się i maszyna zatrzyma się; automatyczne pakowanie próżniowe jest zakończone.

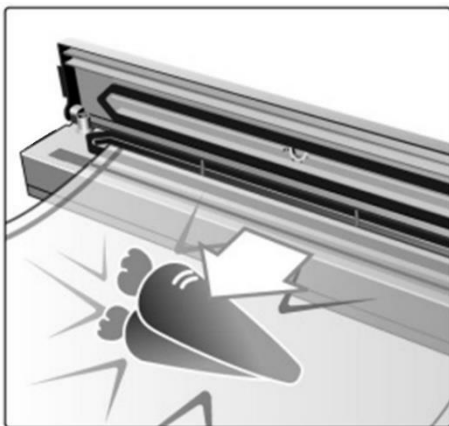

- Pociągnąć za zawór zwalniający znajdujący się pośrodku pokrywy.
- Odblokować lewy i prawy zatrzask.
- Podnieść pokrywę i wyjąć próżniowo zapakowaną plastikową torebkę.

Uwaga: Nie jest usterką, gdy pokrywa oraz zatrzaski rozłączą się. Wystarczy ponownie zablokować zatrzaski, by normalnie używać urządzenia.

ZGRZEWANIE RĘCZNE

(Specjalne, moletowane foliowe rękawy oraz torebki do pakowania próżniowego, zwykłe torebki plastikowe)

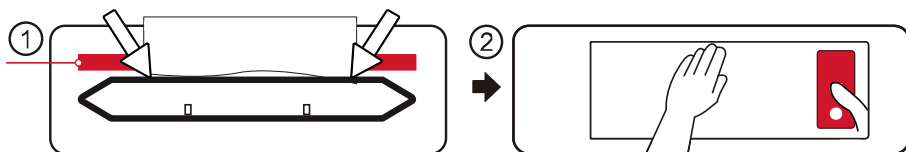



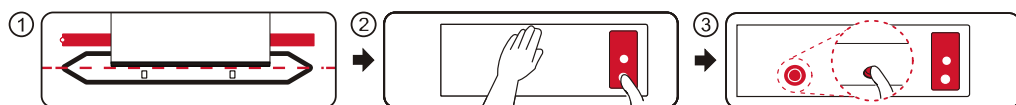

- Starannie przyciąć foliowy rękaw na wybraną długość (powinien być o 6 cm dłuższy niż zawartość).

2. Sprawdź czy po podłączeniu zasilania świeci się zielona lampka sygnalizacyjna pakowania próżniowego
3. Podnieść pokrywę, następnie umieścić na taśmie zgrzewającej jeden z końców przyciętego rękawa foliowego.
4. Po zamknięciu pokryw i zapięciu haczyków, naciśnij przycisk  i wtedy zacznie migotać czerwona lampka.
5. Czerwona lampka zacznie świecić stale po 3 sekundach migania.
6. Po wyłączeniu się czerwonej lampki, przestaw zawór zwolnienia próżni po środku pokryw.
7. Odblokuj haczyki, otwórz pokrywę i wyjmij torebkę.

PAKOWANIE CZĘŚCIOWO PRÓŻNIOWE



1. Włącz zasilanie i sprawdź czy świeci się lampka sygnalizacyjna próżni.
2. Podnieść pokrywę.
3. Umieścić otwór torebki przed ogranicznikiem torebki, który znajduje się pośrodku dolnej uszczelki (otwór torebki musi znajdować się w wewnętrznej przestrzeni uszczelki. Zawartość torebki nie może przekraczać $\frac{3}{4}$ jej objętości).
4. Po zamknięciu pokryw i zablokowaniu lewego i prawego haczyka, naciśnij przycisk  +  /  i sprawdź czy świeci się zielona lampka.
5. Kiedy w torebce jest już pożądana częściowa próżnia, naciśnij przycisk  - proces uszczelniania rozpoczyna się po jej wyłączeniu.
6. Kiedy świeci się czerwona lampka, mocno naciśnij obydwie strony pokryw, aż lampka zgaśnie.
7. Kiedy włączy się czerwona lampka, pociągnij zawór zwolnienia próżni na środek pokryw i obydwiema rękami odepnij haczyki. Wyjmij plastikową torebkę.

• EFEKT PAKOWANIA PROZNIOWEGO

Pakowanie próżniowe doskonale chroni produkty przed dostępem powietrza z zewnątrz, drobnoustrojów, grzybów, kurzu oraz innych czynników zanieczyszczających, co zapobiega gniciu lub psuciu się produktów, a także pozwala na 2 – 3 razy dłuższy okres przechowywania niż tradycyjne metody przechowywania żywności.

Ponadto, zostaje zablokowany dopływ wilgoci lub innych zapachów, aby na długi czas zachować oryginalny smak, kolor, zapach, świeżość oraz wartości odżywcze przechowywanego produktu.

Dodatkowo, nie zachodzi utlenianie, ponieważ brak dostępu powietrza oraz wilgoci, zaś elektryczność statyczna, z powodu tarcia i kurzu, jest ograniczona. Dlatego też leki, ważne dokumenty, zdjęcia, klisze, biżuteria oraz inne materiały, jak półprzewodniki, mogą być przechowywane przez długi okres czasu bez jakichkolwiek zmian jakości produktu.

• PORADNIK PRZECHOWYWANIA PRODUKTÓW SPOŻYWCZYCH

TYP	RODZAJ PRODUKTU SPOŻYWCZEGO	MIEJSCE PRZECHOWYWANIA	OKRES PRZECHOWYWANIA
Mięso	Wołowina, wieprzowina, jagnięcina	Zamrażarka	2 - 3 lat
	Drób	Zamrażarka	2 - 3 lat
	Ryby	Zamrażarka	2 lata
Twarde sery żółte	Cheddar, szwajcarski	Chłodziarka	4 – 8 miesięcy
	Parmezan	Chłodziarka	4 – 8 miesięcy
Warzywa	Szparagi, brokuły, kalafior, kapusta, brukselka, kukurydza, fasolka szparagowa, groszek zielony, groszek cukrowy	Zamrażarka	2 - 3 lat
	Salata, szpinak	Chłodziarka	2 tygodnie
Owoce	Morele, śliwki	Zamrażarka	1 - 3 lat
	Brzoskwinie, Nektarynki	Zamrażarka	1 - 3 lat
Wypieki	Bajgle, pieczywo, ciasta	Zamrażarka	1 - 3 lat
Orzechy	Migdały, orzeszki ziemne	Spizarnia	2 lata
	Nasiona słonecznika	Spizarnia	2 lata
Kawa	Ziarnista	Zamrażarka	2 - 3 lat
	Ziarnista	Spizarnia	1 rok
	Mielona	Zamrażarka	2 lata
	Mielona	Spizarnia	5 – 6 miesięcy
Produkty płynne	Sosy, zupy, gulasze	Zamrażarka	1 - 2 lat
Produkty suche	Groch, ziarna zbóż	Spizarnia	1 - 2 lat
	Makaron, ryż	Spizarnia	1 - 2 lat
Produkty sypkie	Mleko w proszku, wiórki kokosowe	Spizarnia	1 - 2 lat
	Mąka, cukier, cukier brązowy	Spizarnia	1 - 2 lat
Przekąski	Chipsy	Spizarnia	3 – 6 tygodni
	Ciasteczka, krakersy	Spizarnia	3 - 6 tygodni

5 OBSŁUGA WAGI KUCHENNEJ



Uwaga

Wyświetlane wartości mogą ulec zmianie pod wpływem oddziaływań elektromagnetycznych, np. gdy w bezpośrednim sąsiedztwie działa odbiornik radiowy. Ponownie użyć wagi kuchennej, gdy zakłócenia zostaną wyeliminowane – może zachodzić konieczność ponownego uruchomienia urządzenia.

• MONTAŻ BATERII

1. Odwrócić wagę do góry nogami, ostrożnie postawić na stabilnej, płaskiej powierzchni.
2. Zdemontować kłapkę baterii.
3. Włożyć 2 szt. baterii CR-2032 lub AAA (stosownie do przypadku) do komory.
4. Zamknąć kłapkę baterii.

• STAN BATERII

- Symbol “Lo” na wyświetlaczu LCD oznacza, że stan energii baterii jest niski. Należy wymienić zużyte baterie na nowe według wskazówek opisanych powyżej.
- Nie wolno wyrzucać zużytych baterii razem z odpadami domowymi. Nie wolno palić baterii, ponieważ mogą eksplodować w wysokiej temperaturze. Skontaktować się z urzędem władz lokalnych, by uzyskać informacje dotyczące recyklingu i utylizacji baterii.
- Podczas wymiany baterii zawsze należy używać nowych baterii tego samego typu.

OPIS

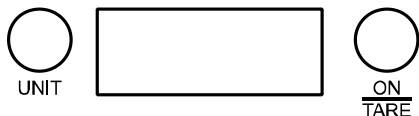

Przycisku ON
TARE: Włączanie, wyłączanie i funkcja tarowania.

Przycisku UNIT: Wymiana jednostki (g/ oz/ lb/ ml)

OBSŁUGA

• WŁĄCZANIE WAGI KUCHENNEJ

1. Włączyć wagę kuchenną za pomocą przycisku ON
TARE.
2. Na wyświetlaczu LCD przez kilka sekund pojawią się wszystkie znaki, następnie wyświetli się wartość 0 g lub 0.0 oz.
3. Waga wyłączy się automatycznie po upływie kilka minut bezczynności.

• WAŻENIE PRODUKTU

1. Włączyć wagę kuchenną.
2. Umieścić przedmiot na szalce, na wyświetlaczu pojawi się dokładna waga przedmiotu.

• WYBÓR JEDNOSTKI WAGI

Naciśnij klawisz X. Możesz wybrać między czterema jednostkami “g”, “oz”, “lb:oz” and “ml”.

• FUNKCJA TAROWANIA

1. Włączyć wagę kuchenną.
2. Na wyświetlaczu pojawi się “0 g/0.0 oz”.
3. Umieścić przedmiot na szalce, odczytać wartość wagi.
4. Ponownie nacisnąć przycisk $\frac{\text{ON}}{\text{TARE}}$. Wartość wagi przedmiotu zniknie, na wyświetlaczu ponownie pojawi się “0 g/0.0 oz”.
5. Umieścić kolejny przedmiot na szalce, odczytać wartość wagi.



Uwaga

Po usunięciu przedmiotów z szalki, na wyświetlaczu pojawi się ujemna wartość. Nacisnąć jeden raz przycisk $\frac{\text{ON}}{\text{TARE}}$, aby zresetować.

• PRZECIĄŻENIE

Kiedy waga przedmiotu przekracza maksymalną nośność cyfrowej wagi kuchennej na wyświetlaczu pojawi się komunikat “EEEE”.

Usunąć przedmiot(y) z szalki, aby nie dopuścić do uszkodzenia urządzenia.

• WYŁĄCZANIE WAGI KUCHENNEJ

1. Wagę można wyłączyć ręcznie, naciskając przycisk $\frac{\text{ON}}{\text{TARE}}$, gdy na wyświetlaczu widnieje wartość zero.
2. Waga wyłączy się automatycznie po upływie kilka minut bezczynności.

• CZYSZCZENIE WAGI KUCHENNEJ

Czyścić za pomocą miękkiej szmatki. Nie zanurzać bezpośrednio w wodzie ani detergentie, nie stosować ściernych ani żrących środków czyszczących.

6 CZYSZCZENIE I KONSERWACJA

Regularne czyszczenie to jedyny wymagany rodzaj konserwacji urządzenia.



Uwaga!

Przed przystąpieniem do czyszczenia szuflady do pakowania próżniowego należy odłączyć ją od sieci zasilającej. Wyjąć wtyczkę z gniazdka lub odłączyć obwód zasilania.

Nie stosować agresywnych ani ściernych środków czyszczących, gąbek ściernych ani spiczastych przedmiotów – ryzyko pojawienia się plam lub zarysowań.

Nie czyścić urządzenia za pomocą myjek parowych ani wysokociśnieniowych.

FRONT URZĄDZENIA

Szufladę do pakowania próżniowego wystarczy wyczyścić za pomocą wilgotnej szmatki. W przypadku silnych zabrudzeń dodać do wody kilka kropel płynu do mycia naczyń.

Wyrzeć do sucha umyte powierzchnie.

Można stosować środki do czyszczenia powierzchni ze stali nierdzewnej. Produkty te na długi czas zapobiegają zabrudzeniom. W tym celu za pomocą miękkiej szmatki nałożyć ciekłą warstwę środka do czyszczenia powierzchni ze stali nierdzewnej na czyszczone powierzchnie.

WNĘTRZE URZĄDZENIA

Wnętrze szuflady do pakowania próżniowego czyścić regularnie za pomocą wilgotnej szmatki. W przypadku silnych zabrudzeń dodać do wody kilka kropel płynu do mycia naczyń.

Wyrzeć do sucha umyte powierzchnie.

Szuflady do pakowania próżniowego używać wyłącznie wtedy, gdy dokładnie wytarto ją do sucha.

7 ROZWIĄZYWANIE PROBLEMÓW

USTERKA	LISTA KONTROLNA
ZGRZEWARKA PRÓŻNIOWA	
Urządzenie nie działa	<ol style="list-style-type: none"> 1. Sprawdzić, czy wtyczka została poprawnie podłączona do gniazdka zasilającego. 2. Sprawdzić, czy kabel zasilający nie posiada uszkodzeń. 3. Urządzenie jest używane bez przerwy.
Urządzenie nie grzewa	<ol style="list-style-type: none"> 1. Jeżeli otwór plastikowej torebki umieszczony na taśmie zgrzewającej jest pozaginany lub nierówny, zgrzew będzie niedoskonały/niejednolity. 2. Podczas zgrzewania ręcznego należy dwoma rękoma równomiernie naciskać pokrywę. Zbyt słabe lub nierówne (np. mocniejsze z jednej strony) dociskanie sprawi, że zgrzew będzie niedoskonały/niejednolity. 3. Sprawdzić, czy równomiernie rozłożono/rozciągnięto plastikową torebkę. 4. Sprawdzić, czy po upływie kilku sekund przyciskania pokrywy podczas zgrzewania ręcznego kontrolka świeci się na czerwono. 5. Sprawdzić, czy taśma zgrzewająca lub listwa dociskowa nie posiadają uszkodzeń.
Nie działa proces pakowania próżniowego	<ol style="list-style-type: none"> 1. Sprawdzić, czy otwór torebki umieszczono w wewnętrznej przestrzeni dolnej uszczelki. 2. Sprawdzić, czy prawidłowo zamknięto pokrywę oraz zablokowano zatrzaski. 3. Sprawdzić, czy równomiernie rozłożono/rozciągnięto plastikową torebkę, bez żadnych zagnieceń. 4. Sprawdzić, czy plastikowa torebka nie została podziurawiona przez włożone do środka produkty. 5. Sprawdzić, czy nie włożono zbyt dużo produktów do środka plastikowej torebki. (Torebkę napęlić w $\frac{3}{4}$). 6. Sprawdzić, czy wlot powietrza nie został zablokowany. 7. Sprawdzić, czy użyto wytłaczanych torebek do pakowania próżniowego. 8. Sprawdzić, czy upłynęło 20 sekund od ostatniego procesu pakowania próżniowego. 9. Sprawdzić, czy górna / dolna uszczelka nie posiada uszkodzeń. (W przypadku uszkodzenia skontaktować się z autoryzowanym serwisem technicznym). 10. Sprawdzić, czy można wyciągnąć zawór zwalniający.
Próżnia rozszczelnia się	<ol style="list-style-type: none"> 1. W przypadku ostrych produktów zaleca się najpierw owinąć je w zwykłą folię / torebkę plastikową i dopiero wtedy przeprowadzić proces pakowania próżniowego, by uniknąć przedziurawienia torebki. 2. Używać moletowanych torebek do pakowania próżniowego. W przypadku użycia zwykłej torebki, powietrze może uciec z powodu jakości lub grubości torebki. 3. Produkty spożywcze, które wytwarzają gazy, mogą wywołać wrażenie, że próżnia rozszczelniała się.



USTERKA	LISTA KONTROLNA
WAGA KUCHENNA	
<p>“0-1.0” (na wyświetlaczu)</p>	<p>Waga produktu przewyższa maksymalną nośność cyfrowej wagi kuchennej (5 kg).</p>
<p>0 g / 0.0 oz (na wyświetlaczu)</p>	<p>Otworzyć klapkę baterii na spodzie urządzenia, znajduje się tam przełącznik jednostki wagi: g --- lb: oz.</p>
<p> (na wyświetlaczu)</p>	<p>Wskazuje niski stan energii baterii. Otworzyć klapkę baterii, wymienić zużyte baterie na nowe tego samego typu.</p>

8 SERWIS PO SPRZEDAŻY

SERWIS NAPRAWCZY

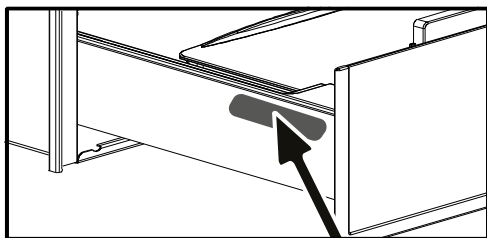
Ewentualne interwencje przy urządzeniu powinny być wykonywane przez osoby wykwalifikowane, autoryzowane przez markę. Aby ułatwić rozwiązanie problemu, podczas rozmowy z serwisem naprawczym należy podać kompletne dane referencyjne posiadanego urządzenia (nazwa handlowa, numer serwisowy, numer seryjny). Informacje te znajdują się na tabliczce znamionowej.



A	B	G
SERVICE: C	TYPE: D	I  
E	F	Made in France 
Nr H		

B : Nazwa handlowa

C : Numer serwisowy

H : Numer seryjny

ORYGINALNE CZĘŚCI

Podczas wszelkich czynności serwisowych należy zwracać uwagę, aby stosowane były wyłącznie oryginalne, certyfikowane części zamienne.