

PL INSTRUKCJA OBSŁUGI

PIEKARNIK KOMBINOWANY Z FUNKCJĄ PARY

De Dietrich 

PL

SZANOWNI KLIENCI,

Poznanie produktów De Dietrich to przeżycie jedyne w swoim rodzaju.

Wrażenie uroku jest natychmiastowe od pierwszego spojrzenia.

Jakość wzornictwa wyróżnia się poprzez ponadczasową estetykę i staranne wykończenie powodujące, że wszystkie przedmioty są eleganckie i wyrefinowane i w doskonałej harmonii między sobą.

Następnie przychodzi nieodparta ochota by dotknąć.

Design De Dietrich to również wytrzymałe i prestiżowe materiały - zawsze doceniamy autentyczność.

Łącząc najnowocześniejszą technologię ze szlachetnymi materiałami, De Dietrich zapewnia realizację produktów o wysokiej fakturze w służbie sztuki kulinarnej, pasji dzielonej przez wszystkich miłośników kuchni. Życzymy dużo zadowolenia z użytkowania Państwa nowego urządzenia.

Dziękujemy Państwu za zaufanie.



Etykieta „Origine France Garantie” zapewnia konsumentowi identyfikowalność produktu, podając jasne i obiektywne wskazanie źródła. Marka DE DIETRICH z dumą umieszcza tę etykietę na produktach z naszych francuskich fabryk z siedzibą w Orleanie i Vendôme.

www.dedietrich-electromenager.com



De Dietrich

SPIS TREŚCI

1 / Prezentacja piekarnika	4
Elementy sterowania i wyświetlacz	5
Akcesoria	6
Specjalne naczynie na produkty PARA 100%	7
Szuflada do napełniania	9
Pierwsze ustawienia - oddanie do eksploatacji	10
2 / Tryby działania	11
Tryb „Ekspert”.....	11
Tryb „Ekspert parowy”	12
◦ Ulubione (zapamiętane programy pieczenia).....	15
◦ Funkcje pieczenia	16
◦ Suszenie	18
Tryb „Przewodnik kulinarny”	21
Tryb „Kombinowany parowy”.....	22
◦ Lista dań.....	23
Tryb „Niska temperatura”.....	24
3 / Ustawienia	25
Blokada poleceń	26
4 / Minutnik	26
5 / Konserwacja - Czyszczenie	27
Powierzchnia zewnętrzna.....	27
Demontaż stopni.....	27
Czyszczenie szyb wewnętrznych	27
Demontaż i ponowny montaż drzwiczek	27
Wymiana lampki	29
Funkcja czyszczenia.....	29
◦ Piroliza	30
◦ Opróżnianie zbiornika wody	31
◦ Odkamienianie elementu grzewczego	32
6 / Rozwiązywanie problemów	33
7 / Serwis po sprzedaży	34

• 1 PREZENTACJA PIEKARNIKA

PREZENTACJA PIEKARNIKA

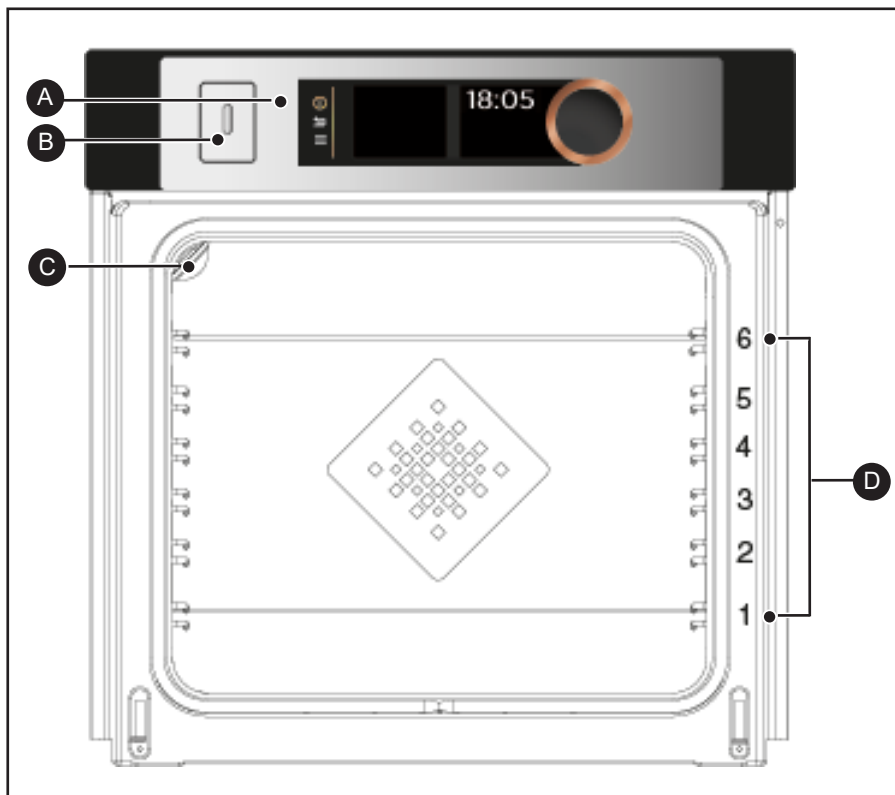

- A** Pasek elementów sterowania
- B** Szuflada do napełniania zbiornika wody
- C** Lampka
- D** Stopnie z przewodami (6 dostępnych ustawień wysokości)

• 1 PREZENTACJA PIEKARNIKA

ELEMENTY STEROWANIA I WYŚWIETLACZ

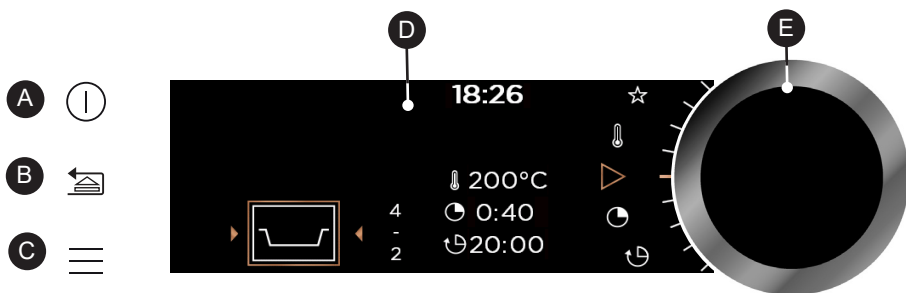

A Przycisk wyłączenia piekarnika (dłuższe wciśnięcie przycisku)

B Przycisk powrotu (wciśnięcie krótkie) i / lub
Przycisk otwierania szuflady (dłuższe wciśnięcie przycisku)

C Przycisk dostępu do MENU (pieczenie, ustawienia, minutnik, czyszczenie)

D Wyświetlacz

E Pokrętko z przyciskiem środkowym (bez możliwości demontażu):

- umożliwia wybór programów oraz zwiększanie lub zmniejszanie wartości poprzez przekręcanie pokrętki.
- umożliwia zatwierdzenie wybranych działań poprzez wciśnięcie przycisku.

SYMBOLE WYŚWIETLACZY

 Rozpoczęcie pieczenia

 Zakończenie pieczenia

 Stopnie temperatury

 Czas pieczenia

 Godzina zakończenia pieczenia (pieczenie rozpoczynane z opóźnieniem)
Para

 Wskaźnik zalecanej wysokości stopni dla poszczególnych dań

 Zapamiętywanie programów pieczenia

 Wskaźnik blokowania klawiatury

 Wskaźnik blokowania drzwiczek podczas pirolizy

• 1 PREZENTACJA PIEKARNIKA

AKCESORIA (w zależności od modelu)

- Kratka zabezpieczona przed przewróceniem się

Kratka może być używana dla wszystkich rodzajów naczyń i form zawierających produkty przeznaczone do pieczenia lub zapiekania. Może ona zostać również wykorzystana do grillowania (układając produkty bezpośrednio na kratce). Włożyć ogranicznik przed przewróceniem się w taki sposób, aby był skierowany w głąb piekarnika.

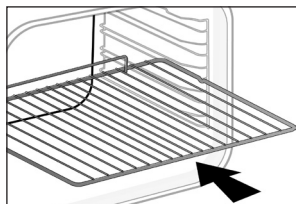

- Naczynie uniwersalne, brytfanna 45 mm

Mocowana w wycięciach pod kratką, uchwytem skierowanym w stronę drzwiczek piekarnika. Służy do zbierania soków i tłuszczu ociekającego podczas pieczenia, może również zostać wypełniona wodą do połowy i użyta do gotowania w kąpeli wodnej.

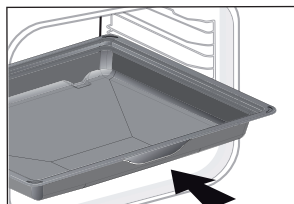

- Forma do ciast, 20 mm

Mocowana w wycięciach, uchwytem skierowanym w stronę drzwiczek piekarnika. Doskonała do pieczenia ciastek typu cookie, ciast i babeczek cupcake. Część nachylona umożliwia łatwe umieszczenie produktów. Może również zostać zamocowana pod kratką w celu zbierania soków i tłuszczów ociekających podczas pieczenia.

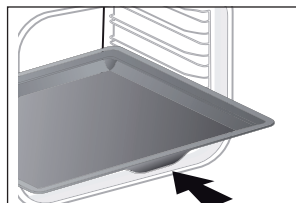

- Grille „smakowe”

Złożone z dwóch części grille „smakowe” mogą być wykorzystywane niezależnie od siebie, jednak muszą być umieszczone w naczyniach lub w brytfannie w taki sposób, aby element zabezpieczający przed przewróceniem się był skierowany w głąb piekarnika.

Użycie tylko jednego grilla umożliwia podlewanie produktów sokiem, który gromadzi się w naczyniu.

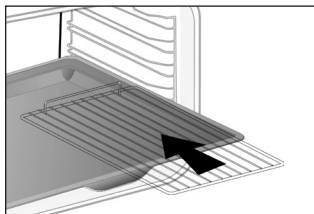

• 1 PREZENTACJA PIEKARNIKA

- SPECJALNE NACZYNIE NA PRODUKTY PARA 100%

! **Uwaga**
Używać wyłącznie z funkcją gotowania na parze 100%. Nie używać w innych trybach gotowania. Wyciągnąć potrawę z piekarnika przed rozpoczęciem czyszczenia pyrolitycznego.

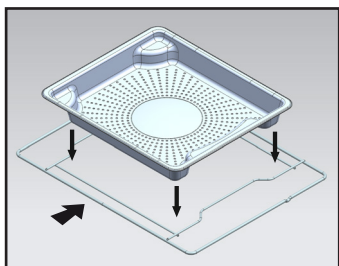

① - Perforowana misa ze stali nierdzewnej umożliwiająca odprowadzanie skroplonej wody z żywności, umieszczona na 4 poziomie.

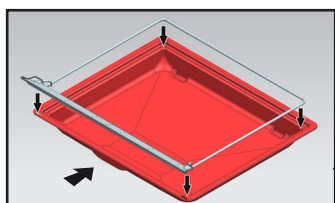

② - Śliniak silikonowy z ramą nośną. Umieść ramkę na 45 mm uniwersalnej tacy ociekowej, aby zebrać wodę skraplającą się z żywności. Włożyć go do dolnego poziomu 1. Silikonowa uszczelka zapewnia wodoszczelność drzwiczek.

Q Upewnij się, że śliniak silikonowy styka się z szybą drzwi.

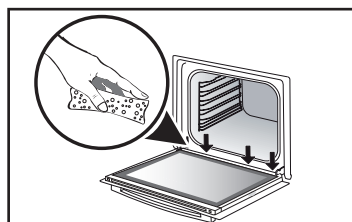
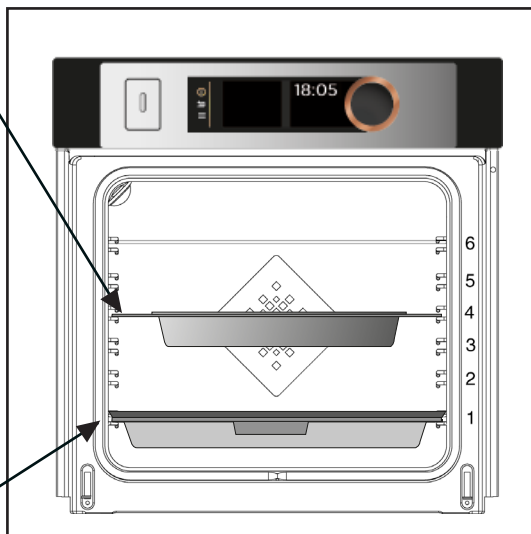

! **Ostrzeżenie**
Po każdym gotowaniu na parze należy wytrzeć wodę, która może znajdować się wzdłuż wylewki na dole drzwi.

• 1 PREZENTACJA PIEKARNIKA

- System szyn uchylnych

Dzięki zastosowaniu systemu szyn uchylnych, pieczenie staje się bardziej praktyczne i łatwe, ponieważ płyty mogą być wyjmowane w sposób całkowicie wygodny, co zdecydowanie ułatwia posługiwanie się nimi. Płyty mogą zostać całkowicie wyjęte, co umożliwi ich całkowitą dostępność.

Ponadto, ich stabilność umożliwia pieczenie produktów w sposób całkowicie bezpieczny, ograniczając ryzyko poparzenia. Wyjmowanie produktów z piekarnika jest zdecydowanie łatwiejsze.

INSTALACJA I DEMONTAŻ SZYN UCHYLNYCH

Po wyjęciu 2 stopni z przewodami, należy wybrać wysokość stopni (od 2 do 5), na której mają zostać założone szyny. Zamocować lewą szynę w lewym stopniu, dociskając wystarczająco mocno z przodu i z tyłu szyny, aby 2 łapy znajdujące się z boku szyny zostały zamocowane w stopniu. Wykonać tę samą czynność z prawą szyną.

UWAGA: teleskopowa część uchylna szyny musi rozkładać się do przodu piekarnika, a ogranicznik **A** znajduje się po stronie użytkownika.

Założyć 2 stopnie z przewodami, a następnie umieścić 2 szyny na płycie - system jest gotowy do użycia.

Aby zdemontować szyny, należy ponownie wyjąć stopnie z przewodami.

Delikatnie rozłożyć w dół łapy zamocowane na każdej z szyn, aby zwolnić je ze stopnia. Pociągnąć szynę do siebie.

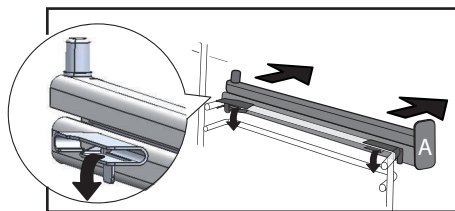
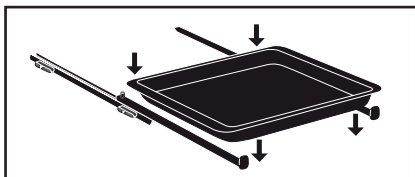
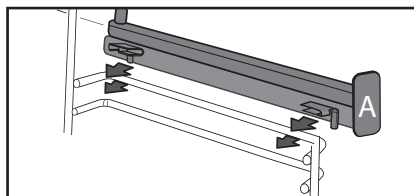
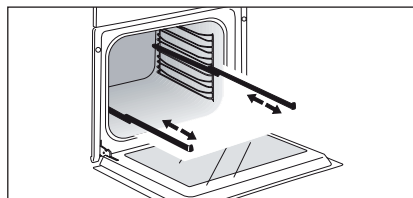

Porada
Aby uniknąć wydzielania się dymu podczas pieczenia tłustego mięsa, zalecamy umieszczenie na spodzie brytfanny niewielkiej ilości wody lub oleju.

Pod wpływem wysokiej temperatury akcesoria mogą ulegać odkształceniu, nie zakłóca to jednak w żaden sposób ich funkcji. Po wystygnięciu odzyskują początkowe kształty.

• 1 PREZENTACJA PIEKARNIKA

SZUFLADA DO NAPEŁNIANIA

- Napełnianie zbiornika wody

Przed każdym nowym pieczeniem z funkcją pary należy napełnić zbiornik wodą.

Pojemność zbiornika wynosi 1 litr.

Na początku pieczenia z wykorzystaniem funkcji pary, szuflada do napełniania otwiera się automatycznie.

Należy napełnić zbiornik.

Upewnić się, że zbiornik został napełniony do poziomu maksimum.

Oznakowanie umożliwiający sprawdzenie poziomu maksimum znajduje się z boku szuflady.

Po wykonaniu tych czynności należy ręcznie zamknąć szufladę.

Piekarnik jest gotowy do rozpoczęcia pieczenia kombinowanego z wykorzystaniem funkcji pary.

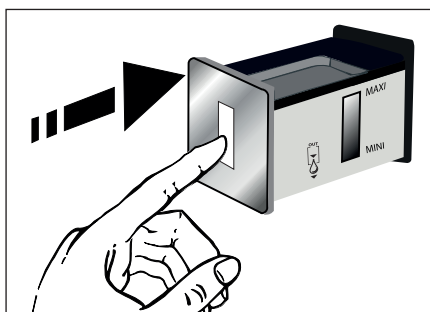
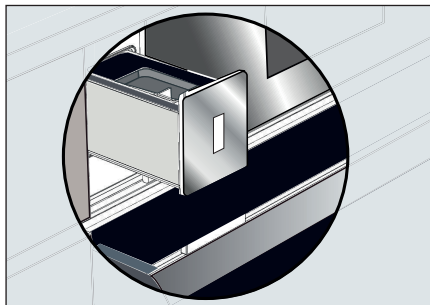

Porada

Po napełnieniu zbiornika, stabilizacja poziomu wody trwa przez kilka sekund. W razie potrzeby należy skorygować poziom.

Uwaga

Nie należy używać wody zmiękczanej lub demineralizowanej.

Uwaga

Przed każdym pieczeniem należy opróżnić zbiornik wody. Czas cyklu opróżniania automatycznego wynosi około 3 min. Patrz informacje zamieszczone w rozdziale „Konservacja - Funkcje opróżniania”.

• 1 PREZENTACJA PIEKARNIKA

PIERWSZE USTAWIENIA - ODDANIE DO EKSPLOATACJI

- Wybór języka

Podczas pierwszego uruchamiania urządzenia lub po przerwie w dostawie prądu należy wybrać język, przekręcając pokrętko, a następnie wcisnąć, aby zatwierdzić wybór.

- Ustawienie godziny

Wyświetlacz pokazuje godzinę 12:00 i miga.

Należy ustawić po kolei godziny i minuty przekręcając pokrętko, a następnie wcisnąć, aby zatwierdzić wybór.

Piekarnik wyświetli godzinę.

UWAGA: Aby zmodyfikować godzinę, należy wykonać czynności opisane w rozdziale „Ustawienia”.

Przed pierwszym użyciem piekarnika, należy rozgrzać go bez produktów przez 30 minut z maksymalną temperaturą. Upewnić się, że pomieszczenie jest odpowiednio wentylowane.

- Uruchamianie - Menu główne



Wcisnąć przycisk MENU , aby przejść do menu głównego, kiedy na wyświetlaczu pokazywana jest jedynie godzina.

Urządzenie przełączy się do pierwszego trybu działania : jest nim tryb Ekspert.

Przekręcić pokrętko, aby wyświetlać poszczególne programy:



Aby przejść do wyświetlanego trybu, należy wcisnąć pokrętko.

Aby powrócić (nie jest to możliwe podczas pieczenia), należy wcisnąć przycisk powrót , a aby wyłączyć piekarnik, wcisnąć i przytrzymać przez kilka sekund przycisk wyłączenia .

• 2 UŻYTKOWANIE

TRYBY DZIAŁANIA

W zależności od poziomu znajomości wybranej receptury, możliwe jest wybranie jednego z następujących trybów działania:

1



Wybranie trybu „**EKSPERT**” umożliwia wykonanie przepisu, w którym użytkownik sam określa typ pieczenia, jego temperaturę i czas.

2



Wybrać tryb „**EKSPERT PAROWY**”, aby rozpocząć wykonywanie przepisu, w którym użytkownik określa we własnym zakresie typ, temperaturę, procent pary i czas pieczenia.

3



Wybrać tryb „**PRZEWODNIK STEAM**”, aby rozpocząć wykonywanie przepisu przy pomocy piekarnika. Wystarczy wybrać rodzaj pieczonego produktu i jego ciężar, a piekarnik automatycznie wybierze najbardziej odpowiednie parametry.

4



Wybrać tryb „**KOMBINOWANY PAROWY**”, aby rozpocząć wykonywanie klasycznego przepisu pieczenia z wykorzystaniem funkcji pary przy pomocy piekarnika. Wystarczy wybrać rodzaj pieczonego produktu i jego ciężar, a piekarnik automatycznie wybierze najbardziej odpowiednie parametry.

5



Wybranie trybu „**Niska temperatura**” umożliwia wybranie przepisu wykonywanego w sposób całkowicie automatyczny przez piekarnik przy wykorzystaniu specjalnego programu (pieczenie w niskiej temperaturze).

• 2 UŻYTKOWANIE



TRYB „EKSPERT”

Tryb ten umożliwia ustawienie przez użytkownika wszystkich parametrów pieczenia: temperatury, typu pieczenia, czasu pieczenia.

Kiedy piekarnik wyświetla wyłącznie godzinę, wcisnąć przycisk MENU , aby przejść do menu głównego, a następnie zatwierdzić wybór trybu „Ekspert”.

- Przekręcić pokrętko, aby wybrać jedną z funkcji pieczenia z następującej listy i zatwierdzić ją:



Termoobieg



Grzanie mieszane



Tradycyjne



Gotowanie ekologiczne



Grill z obiegiem powietrza



Grzanie od dołu + wentylator



Grill zmienny



Utrzymywanie w cieple



Rozmrażanie



Pieczywo



Suszenie



Shabbat



Ulubione (umożliwia zapamiętanie 3 programów pieczenia)



TRYB „EKSPERT PAROWY”

Ten tryb umożliwia połączenie pieczenia klasycznego z funkcją pary, aby uzyskać potrawy bardziej miękkie i delikatne, równocześnie doskonale zachowując ich smak. W ten sposób potrawy nie wysychają i są chrupiące.

Podobnie, jak w przypadku trybu Ekspert, użytkownik może ustawić we własnym zakresie parametry pieczenia oraz procent pary.

Wybrać tryb „Ekspert parowy” w menu ogólnym i zatwierdzić.

Następnie wybrać jedną z funkcji pieczenia wymienionych na poniższej liście i zatwierdzić:

- Do gotowania tylko na parze



PAROWY 100%

- łączenie klasycznego gotowania połączonego z parą (tryb kombinowany):



Tradycyjna para wentylowana



Grill parowy z wentylatorem



Para z gorącym powietrzem



Zregeneruj wczorajszy chleb

(Zalecany czas trwania 8 min)

- Bagietka

- Chleb

- Chleb w kulkach

- rogaliki



Ostrzeżenie

Podczas gotowania urządzenie nagrzewa się. Po otwarciu drzwi wydobywa się gorąca para. Trzymaj dzieci z dala. Uważaj, aby nie utknąć w strumieniu pary.

• 2 UŻYTKOWANIE

- SPECJALNE NACZYNIE NA PRODUKTY PARA 100%

⚠ Uwaga
Używać wyłącznie z funkcją gotowania na parze 100%. Nie używać w innych trybach gotowania. Wyciągnąć potrawę z piekarnika przed rozpoczęciem czyszczenia pyrolytycznego.

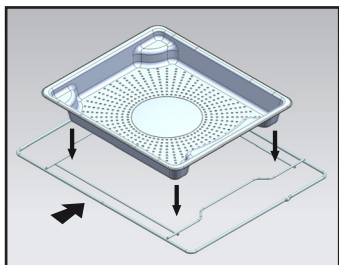

① - Perforowana miska ze stali nierdzewnej umożliwia odprowadzanie skroplonej wody z żywności, umieszczona na 4 poziomie.

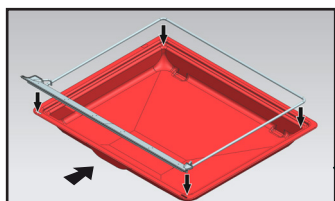

② - Śliniak silikonowy z ramą nośną. Umieść ramkę na 45 mm uniwersalnej tacy ociekowej, aby zebrać wodę skraplającą się z żywności. Włożyć go do dolnego poziomu 1. Silikonowa uszczelka zapewnia wodoszczelność drzwiczek.

🔍 Upewnij się, że śliniak silikonowy styka się z szybą drzwi.

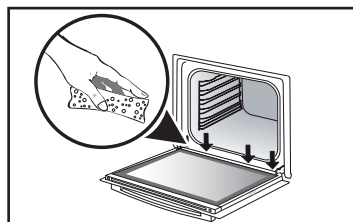
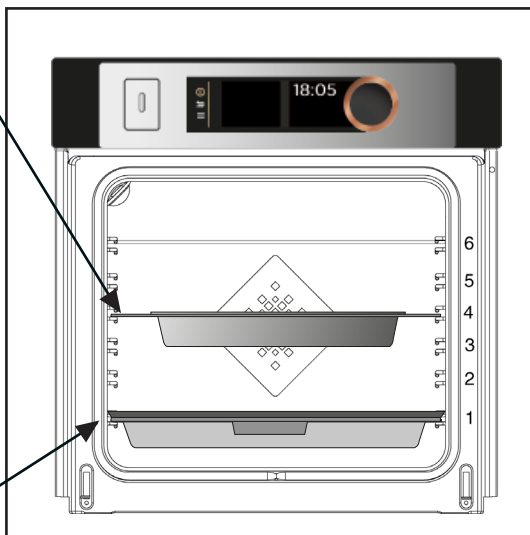

⚠ Ostrzeżenie
Po każdym gotowaniu na parze należy wytrzeć wodę, która może znajdować się wzdłuż wylewki na dole drzwi.

• 2 UŻYTKOWANIE



(Ekspert i Ekspert parowy)

PIECZENIE NATYCHMIASTOWE

Po wybraniu i zatwierdzeniu funkcji pieczenia piekarnik zaproponuje jedną lub dwie wysokości stopni.

- Włóż danie do piekarnika na wskazany poziom.
- Aby rozpocząć pieczenie, naciśnij ponownie pokrętkę. Temperatura zacznie rosnąć natychmiast.

UWAGA: Niektóre parametry mogą zostać zmodyfikowane (w zależności od wybranego trybu) przed rozpoczęciem pieczenia (temperatura, czas pieczenia, procent pary i pieczenie rozpoczynane z opóźnieniem) - patrz informacje w następnych rozdziałach.

MODYFIKACJA TEMPERATURY

W zależności od wybranego rodzaju pieczenia, piekarnik proponuje temperaturę idealną.

Można ją zmieniać w następujący sposób:

- Wybrać symbol temperatury  i zatwierdzić.
- Przekręcić pokrętkę, aby zmodyfikować temperaturę, a następnie zatwierdzić wybór.

CZAS PIECZENIA

Można wpisać czas pieczenia dania, wybierając symbol czasu pieczenia  i zatwierdzić.

Ustawić czas pieczenia, przekręcając pokrętkę i zatwierdzić.

Piekarnik jest wyposażony w funkcję „INTELIĞENTNEJ POMOCY”, która podczas programowania czasu proponuje możliwe do zmodyfikowania ustawienie dla wybranego trybu pracy.

Odliczanie czasu rozpoczyna się natychmiast po osiągnięciu ustawionej temperatury.



PROCENT PARY

(tylko w trybie Ekspert parowy)

W przypadku pieczenia kombinowanego, piekarnik proponuje najlepszy procent pary. Aby go zmodyfikować, należy wybrać symbol pary  i zatwierdzić.

Wpisać nowy procent pary (w zakresie od 20 do 80 %) za pomocą pokrętki, a następnie zatwierdzić wybór.

• 2 UŻYTKOWANIE



(Ekspert i Ekspert parowy)

PIECZENIE ROZPOCZYMANE Z OPÓŹNIENIEM

Podczas ustawiania czasu trwania pieczenia, godzina zakończenia pieczenia zmienia się automatycznie. Jeżeli chcesz, aby godzina zakończenia pieczenia została opóźniona, możesz ją zmienić.

- Należy wybrać symbol zakończenia pieczenia  i zatwierdzić.

Po ustawieniu godziny zakończenia pieczenia, należy zatwierdzić ją dwa razy.

UWAGA: Można uruchomić pieczenie bez ustawiania jego czasu i godziny zakończenia. W takim przypadku, kiedy użytkownik uzna, że pieczenie dania zostało zakończone, należy je wyłączyć (patrz rozdział „Wyłączanie trwającego pieczenia”).

WYŁĄCZANIE TRWAJĄCEGO PIECZENIA

Aby wyłączyć wykonywane pieczenie, należy wcisnąć pokrętko.

Piekarnik wyświetla komunikat:

„Czy chcesz zatrzymać trwające pieczenie?” Należy potwierdzić, wybierając „Zgadzam się” i zatwierdzić lub wybrać „Nie zgadzam się” i zatwierdzić, aby kontynuować pieczenie.





ULUBIONE
(tylko w trybie Ekspert)

- Wprowadzanie programu pieczenia do pamięci

Funkcja „Ulubione” umożliwia wprowadzenie do pamięci 3 przepisów, wykonywanych często w trybie „Ekspert”.

Należy najpierw wybrać w trybie „Ekspert” typ pieczenia, jego temperaturę i czas. Następnie należy wybrać symbol , przekręcając pokrętko, aby wprowadzić to pieczenie do pamięci i zatwierdzić.

Ekran umożliwia wówczas zapisanie tych parametrów w pamięci   lub . Należy wybrać pozycję w pamięci i zatwierdzić. Pieczenie zostanie wprowadzone do pamięci.



Zatwierdzić ponownie, aby rozpocząć pieczenie.

Uwaga: Jeżeli wszystkie 3 miejsca w pamięci są już wykorzystane, nowy wpis zastąpi poprzedni.

Podczas wprowadzania zapisów do pamięci, zaprogramowanie uruchamiania z opóźnieniem nie jest możliwe.

- Użycie pozycji pamięci, która została już zaprogramowana za pomocą funkcji „Ulubione”

Przejsć do menu „Ekspert” i zatwierdzić. Przewinąć funkcje aż do wyświetlenia symbolu „Ulubione ” przekręcając pokrętko. Zatwierdzić.

- Wybrać jedną z pozycji pamięci, która została już zapisana i   lub  a następnie wcisnąć, aby zatwierdzić.

Piekarnik uruchamia się.







• 2 UŻYTKOWANIE



FUNKCJE PIECZENIA EKSPERT (w zależności od modelu)



Przed rozpoczęciem pieczenia należy rozgrzać piekarnik bez produktów.

Położenie	T°C zalecana min. - maks.	Użytkowanie
 Termoobieg*	180°C 35°C - 250°C	Tryb zalecany dla zachowania miękkości białego mięsa, ryb i warzyw. Do pieczenia wielokrotnego na maksymalnie 3 poziomach.
 Grzanie mieszane	205°C 35°C - 230°C	Tryb zalecany dla pieczenia mięsa, ryb i warzyw, najlepiej w naczyniu ceramicznym.
 Tradycyjne	200°C 35°C - 275°C	Tryb zalecany dla pieczenia mięsa, ryb i warzyw, najlepiej w naczyniu ceramicznym.
 ECO*	200°C 35°C - 275°C	Tryb zapewnia oszczędność energii przy równoczesnym zachowaniu jakości pieczenia. W przypadku tej sekwencji pieczenie może zostać wykonane bez nagrzewania wstępnego.
 Grill z obiegiem powietrza	200°C 100°C - 250°C	Drób i soczyste pieczenie, chrupiące z wszystkich stron. Należy umieścić brytfannę na najniższym stopniu piekarnika. Tryb zalecany dla drobiu i pieczenia na różnie, do opiekania i dogłębnego pieczenia udźca baraniego, żeber wołowych. Zachowuje miękkość pieczeni z ryb.
 Grzanie od dołu + wentylator	180°C 75°C - 250°C	Tryb zalecany dla pieczenia mięsa, ryb i warzyw, najlepiej w naczyniu ceramicznym.

*Tryb pieczenia opracowany zgodnie z zaleceniami normy EN 60350-1: 2016 dla wykazania zgodności z wymogami dotyczącymi oznakowania energooszczędności, w sposób określony przepisami rozporządzenia europejskiego UE/65/2014.



Nie wolno układać folii aluminiowej bezpośrednio na płycie urządzenia, ponieważ nagromadzenie ciepła może spowodować uszkodzenie emaliowanej powłoki.

• 2 UŻYTKOWANIE

Położenie	T°C zalecana min. - maks.	Użytkowanie
 Grill zmienny	4 1 - 4	Zalecane do grillowania kotletów, kiełbasek, chleba, krewetek układanych na ruszcie. Podgrzewanie odbywa się za pomocą elementu górnego. Grill pokrywa całą powierzchnię rusztu.
 Utrzymywanie w ciepłe	60°C 35°C - 100°C	Tryb zalecany przy wzroście ciasta chlebowego, bułek, ciasta drożdżowego itp. Forma powinna zostać ułożona na płycie w temperaturze nieprzekraczającej 40°C (podgrzewanie dań, rozmrażanie).
 Rozmrażanie	35°C 30°C - 50°C	Idealny dla dań delikatnych (tarty owocowe, ze śmietaną...). Rozmrażanie mięsa, bułek itp. odbywa się w temperaturze 50°C (mięso należy układać na siatce, a pod spodem ustawiać naczynie na sok z rozmrażania).
 Chleb	205°C 35°C - 220°C	Sekwencja zalecana podczas pieczenia chleba. Nagrzać piekarnik, a następnie ułożyć ciasto chlebowe w formie cukierniczej na 2.stopniu. Pamiętać, aby na dnie piekarnika ustawić naczynie z wodą, by uzyskać chrupiącą i złocistą skórkę.
 Suszenie	80°C 35°C - 80°C	Sekwencja umożliwiająca suszenie niektórych produktów, takich jak owoce, warzywa, ziarna, korzenie, przyprawy i aromaty. Patrz zamieszczona poniżej tabela dotycząca suszenia.
 Shabbat	90°C	Sekwencja specjalna: piekarnik działa bez przerwy 25 lub 75 godzin tylko w temperaturze 90 ° C.

 Porada dotycząca oszczędności energii.

Kiedy piekarnik pracuje, należy unikać otwierania drzwiczek, aby zapobiec utracie ciepła.

• 2 UŻYTKOWANIE



FUNKCJA SUSZENIA (tylko w trybie Ekspert)

Suszenie stanowi jedną z najstarszych metod konserwowania artykułów spożywczych. Celem jest usunięcie całości lub części wody znajdującej się w produktach spożywczych, aby zapewnić ich konserwowanie w warunkach uniemożliwiających rozwój mikroorganizmów. Suszenie zapewnia zachowanie składników odżywczych produktów (takich, jak składniki mineralne, białka i inne witaminy). Umożliwia również optymalne przechowywanie produktów, dzięki ograniczeniu ich objętości oraz zapewnia łatwe wykorzystanie po ich ponownym nawodnieniu.

Należy używać wyłącznie produktów świeżych.

Dokładnie umyć je, odsączyć i wytrzeć do sucha.

Umieścić na ruszcie arkusz pergaminu i równomiernie ułożyć pokrojone produkty. Użyć stopnia 1 (jeżeli używane jest kilka rusztów, należy umieścić je na stopniach 1 i 3).

Produkty zawierające dużo wilgoci powinny podczas suszenia zostać kilkakrotnie odwrócone. Wartości zamieszczone w tabeli mogą różnić się w zależności od rodzaju suszonego produktu, jego dojrzałości, grubości oraz wilgotności.

Tabela zawiera jedynie orientacyjne dane dotyczące suszenia produktów

Owoce, warzywa i zioła	Temperatura	Czas w godzinach	Aksesoria
Owoce z pestkami (w plasterkach o grubości 3 mm, 200 g na ruszcie)	80°C	5-9	1 lub 2 ruszty
Owoce z pestkami (śliwki)	80°C	8-10	1 lub 2 ruszty
Korzenie jadalne (marchew, pasternak), ucierane i blanszowane	80°C	5-8	1 lub 2 ruszty
Grzyby pokrojone na plasterki	60°C	8	1 lub 2 ruszty
Pomidory, mango, pomarańcze, banany	60°C	8	1 lub 2 ruszty
Buraki cukrowe pokrojone na plasterki	60°C	6	1 lub 2 ruszty
Zioła	60°C	6	1 lub 2 ruszty

• 2 UŻYTKOWANIE



TRYB „PRZEWODNIK KULINARNY”



TRYB „PRZEWODNIK KULINARNY + PARA”



„KOMBINOWANY PAROWY”



„PRZEWODNIK PARA 100%”

Te dwa tryby umożliwiają dobór najbardziej odpowiednich parametrów pieczenia na podstawie przygotowywanego dania. Mogą być to przepisy wykonywane w trybie kombinowanym z użyciem funkcji pary lub wyłącznie z użyciem pary.

PIECZENIE NATYCHMIASTOWE

- Wybrać tryb „PRZEWODNIK KULINARNY” lub „KOMBINOWANY PAROWY” w menu głównym i zatwierdzić.

Piekarnik proponuje kilka kategorii, obejmujących wiele różnych dań (patrz szczegółowe listy dań poniżej):

- Należy wybrać kategorię, na przykład „Sprzedawca drobiu” i zatwierdzić.
- Wybrać danie, które ma być przygotowane, na przykład „kurczak” i zatwierdzić.

W przypadku niektórych produktów konieczne jest wpisanie wagi (lub rozmiaru).

- Waga zostanie wówczas zaproponowana przez urządzenie.

Wybrać wagę i zatwierdzić - piekarnik automatycznie obliczy i wyświetli czas pieczenia oraz wysokość stopnia.

- Włożyć danie do piekarnika i zatwierdzić.



W przypadku niektórych przepisów przed włożeniem dania do piekarnika konieczne jest jego rozgrzanie wstępne.

W dowolnej chwili podczas pieczenia można otworzyć piekarnik, aby podać produkty sokiem.

- Gdy czas trwania pieczenia dobiegnie końca, włączy się sygnał dźwiękowy i piekarnik wyłączy się, a na ekranie pojawi się informacja, że danie jest gotowe.

PIECZENIE ROZPOCZYNANE Z OPÓŹNIENIEM

Można również zmodyfikować godzinę zakończenia pieczenia, wybierając symbol zakończenia pieczenia  i zatwierdzić.

Po ustawieniu godziny zakończenia pieczenia, należy zatwierdzić ją dwa razy.



Rozpoczęcie pieczenia z opóźnieniem nie jest możliwe w przypadku przepisów wymagających nagrzewania wstępnego.

• 2 UŻYTKOWANIE



LISTA DAŃ BEZ PARY



SPRZEDAWCA DROBIU

Kurczak
Kaczka
Piersi z kaczki *
Indyk



RZEŹNIK

Łopatka jagnięca
Pieczeń wołowa krwista
Pieczeń wołowa średnia
Pieczeń wołowa wypieczona
Pieczeń wieprzowa
Pieczeń cielęca
Żeberka cielęce *



SPRZEDAWCA RYB

Łosoś
Pstrąg
Zapiekanka rybna



RESTAURATOR

Lazania
Pizza
Quiche (tarta)



SPRZEDAWCA WARZYW I OWOCÓW

Zapiekanka ziemniaczana
Pomidory faszerowane
Całe ziemniaki



PIEKARZ

Ciasto francuskie
Ciasto kruche
Ciasto drożdżowe
Pieczywo
Bagietka
Bułeczki drożdżowe



CUKIERNIK

Tarta owocowa
Kruszonka
Biszkopt
Babeczki cupcakes
Krem karmelowy
Ciasto czekoladowe
Ciasteczka kruche / maślane*
Keks
Ciasto jogurtowe

*** W przypadku tych dań, przed włożeniem dania do piekarnika konieczne jest jego rozgrzanie wstępne.**



Na ekranie wyświetlony zostanie komunikat mówiący, że nie należy wkładać dania, zanim piekarnik nie zostanie nagrany do odpowiedniej temperatury.

Sygnal dźwiękowy wskazuje zakończenie rozgrzania wstępnego - czas jest liczony od tego momentu.

Należy włożyć wówczas danie do piekarnika na wskazany poziom.

• 2 UŻYTKOWANIE



LISTA DAŃ Z PARA



SPRZEDAWCA DROBIU

Kurczak
Piersi *
Kaczka



RZEŹNIK

Jagnięcina
Pieczeń wieprzowa
Pieczeń cielęca
Filet cielęcy
Filet wieprzowy



SPRZEDAWCA RYB

Ryba pieczona
Ryba
Ryba w całości
Łosoś cały



SPRZEDAWCA WARZYW I OWOCÓW

Gratin Dauphinois
Warzywa faszerowane
Całe ziemniaki



CUKIERNIK

Tort biszkoptowy
Flan / krem
Keks
Babeczki
Babka biszkoptowa - quatre quarts
Szarlotka
Ciasto orzechowe
Flan kokosowy



PIEKARZ

Pieczyno
Bagietka
Chleb podpieczony
Ciasto mrożone
Zmiękczenie czerstwego chleba



RESTAURATOR

Lasagne
Clafoutis
Warzywa kandyzowane
Ziemniaki
Risotto
Dania świeże
Danie zamrożone



ROZMRAŻANIE

Mięso
Ryba
Ciasto chlebowe

*** W przypadku tych dań, przed włożeniem dania do piekarnika konieczne jest jego rozgrzanie wstępne.**



Na ekranie wyświetlony zostanie komunikat mówiący, że nie należy wkładać dania, zanim piekarnik nie zostanie nagrany do odpowiedniej temperatury.

Sygnal dźwiękowy wskazuje zakończenie rozgrzania wstępnego - czas jest liczony od tego momentu.

Należy włożyć wówczas danie do piekarnika na wskazany poziom.

• 2 UŻYTKOWANIE

! Używać wyłącznie z funkcją gotowania na parze 100%. Nie używać w innych trybach gotowania. Wyciągnąć potrawę z piekarnika przed rozpoczęciem czyszczenia pyrolitycznego.



LISTA DAŃ 100% PARY



100% PARY (PRZEWODNIK PARY)



RZEŹNIK

Filety z kurczaka
Eskalopki z indyka
wieprzowina - polędwica



SPRZEDAWCA RYB

Świeże ryby w całości
Świeże filety rybne
Małże
Małże japońskie
Krewetki
Homarce



SPRZEDAWCA WARZYW I OWOCÓW

Kalafior
Brokuły
Fasola szparagowa
Marchew w plasterkach
Ziemniaki pokroić na kawałki
Groch
Pory pokroić na kawałki
Cukinia pokroić w kostkę
Części
Dyńa pokrojona w kostkę
Karczochy
Szparag
Gałąź selera pokrojona na kawałki
Squash pokroić w
Części
Kursy na boćwinę szwajcarską
zpinak
brukselki

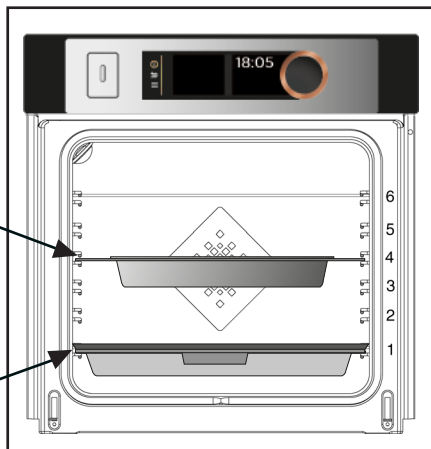
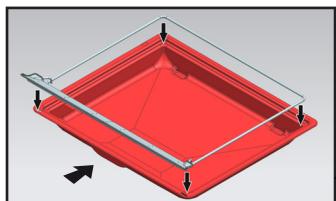
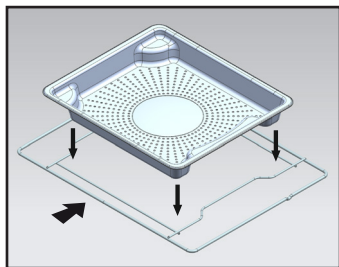

• 2 UŻYTKOWANIE



TRYB „NISKA TEMPERATURA”

Ten tryb pieczenia umożliwia zmiękczenie mięsa dzięki **powolnemu** pieczeniu w niskiej temperaturze.

Jakość wypieczenia jest optymalna.

! Do korzystania z funkcji **NISKA TEMPERATURA** nie jest konieczne wstępne nagrzewanie piekarnika. **Pieczenie należy KONIECZNIE rozpocząć przy zimnym piekarniku.**

! Pieczenie w niskiej temperaturze wymaga używania wyłącznie produktów o najwyższej świeżości. Jeżeli chodzi o drób, należy koniecznie bardzo dokładnie umyć produkty wewnątrz i na zewnątrz zimną wodą, a następnie wysuszyć papierem chłonny przed rozpoczęciem pieczenia.

PIECZENIE NATYCHMIASTOWE

- W menu głównym, wybrać tryb pieczenia „Niska temperatura” za pomocą pokrętki i zatwierdzić wybór.

Piekarnik zaproponuje wybór dań (patrz lista dań poniżej).

- Wybierz danie.

Po wybraniu dania, na przykład: pieczeń cielęca, ułożyć mięso na ruszcie na poziomie górnego stopnia wyświetlanego na ekranie (stopień 2) i ustawić brytfannę na stopniu dolnym (stopień 1).

- Zatwierdzić wybór naciskając pokrętkę. Gotowanie rozpoczyna się.

Po zakończeniu pieczenia piekarnik wyłącza się automatycznie i emituje sygnał dźwiękowy.

- Wcisnąć przycisk wyłączenia^①.

PIECZENIE ROZPOCZYNANE Z OPÓŹNIENIEM

Można ustawić pieczenie rozpoczynane z opóźnieniem w przypadku pieczenia w trybie „Niska temperatura”.

Po wybraniu programu, wybierz symbol zakończenia pieczenia . Kiedy wskazanie na wyświetlaczu miga, należy ustawić godzinę zakończenia pieczenia, przekręcając pokrętkę, a następnie zatwierdzić dwa razy. Wskazanie godziny zakończenia pieczenia przestaje migać.

• 2 UŻYTKOWANIE



LISTA DAŃ



Pieczeń cielęca (4h00)



Pieczeń wołowa:



krwista (3h00)



wypieczona (4h00)



Pieczeń wieprzowa (5h00)



Jagnięcina:



krwista (3h00)



wypieczona (4h00)



Kurczak (6h00)



Małe ryby (1h20)



Duże ryby (2h10)



Jogurty (3h00)



UWAGA: Nie należy używać ruszta dla następujących programów: małe ryby - duże ryby i jogurty.

Należy umieścić produkty bezpośrednio na brytfannie na poziomie stopnia określonego w tabeli.

• 3 USTAWIENIA



FUNKCJA USTAWIEŃ

W menu głównym, wybrać funkcję „USTAWIENIA” za pomocą pokręćła i zatwierdzić.

Zaproponowane zostaną różne ustawienia:

- godzina, język, dźwięk, tryb demo, zarządzanie lampką.

Wybrać funkcję przekręcając pokręćło, a następnie zatwierdzić.

Ustawić parametry i zatwierdzić je.



Godzina

Zmodyfikować godzinę i zatwierdzić, a następnie zmodyfikować minuty i zatwierdzić ponownie.



Język

Wybrać język i zatwierdzić.



Dźwięk

Podczas wciskania klawiszy piekarnik emituje dźwięk. Aby zachować te dźwięki, wybrać WŁ., w przeciwnym wypadku wybrać WYŁ., aby wyłączyć dźwięki i zatwierdzić.



Tryb DEMO

Domyślnie piekarnik jest ustawiony w normalnym trybie nagrzewania.

Gdyby jednak znajdował się on w trybie DEMO (pozycja WŁ.), wykorzystywanym w celu prezentacji produktów w sklepach, piekarnik nie będzie się nagrzewał.

Aby przełączyć go do trybu normalnego, wybrać ustawienie WYŁ. i zatwierdzić.



Zarządzanie lampką

Dostępne są dwie opcje wyboru:



W pozycji WŁ., lampka pozostaje przez cały czas włączona podczas pieczenia (za wyjątkiem funkcji ECO).

W pozycji AUTO, lampka piekarnika wyłącza się podczas pieczenia po upływie 90 sekund.

Należy wybrać jedną z pozycji i zatwierdzić.



Kiedy użytkownik nie wykonuje żadnej czynności przez 90 sekund, jasność wyświetlacza zmniejsza się, aby zapewnić oszczędzanie energii i lampka piekarnika zgaśnie (kiedy urządzenie znajduje się w trybie „AUTO”).



Pojedyncze wciśnięcie przycisku powrotu  lub menu  wystarczy, aby przywrócić początkową jasność wyświetlacza i włączyć lampkę podczas pieczenia.

• 3 USTAWIENIA







BLOKADA POLECEŃ

Zabezpieczenie przed dziećmi

Wcisnąc równocześnie przyciski powrót  i menu  do chwili, kiedy na ekranie wyświetlony zostanie symbol kłódki .

Blokowanie poleceń jest dostępne podczas pieczenia lub kiedy piekarnik jest wyłączony.

UWAGA: tylko przycisk wyłączenia  pozostaje aktywny.

Aby odblokować polecenia, należy wcisnąć równocześnie przyciski powrót  i menu  do chwili, kiedy symbol kłódki  zniknie z ekranu.

• 4 MINUTNIK



FUNKCJA MINUTNIKA

Funkcja może być używana wyłącznie, kiedy piekarnik jest wyłączony.

- W menu głównym, wybrać funkcję „MINUTNIK” za pomocą pokrętki i zatwierdzić.

Na ekranie wyświetlane są cyfry 0m00s. Ustawić minutnik, przekręcając pokrętkę, a następnie wcisnąć, aby zatwierdzić - rozpocznie się odliczanie.

Kiedy ustawiony czas upłynie, włączy się sygnał dźwiękowy. Aby go wyłączyć wystarczy wcisnąć dowolny przycisk.

UWAGA:

Zaprogramowanie minutnika może zostać zmodyfikowane lub anulowane w dowolnej chwili.

Aby anulować, należy powrócić do menu minutnika i ustawić 0m00s.

Wciśnięcie pokrętki podczas odliczania powoduje zatrzymanie minutnika.

• 5 KONSERWACJA

CZYSZCZENIE I KONSERWACJA:

POWIERZCHNI ZEWNĘTRZNEJ

Należy używać miękkiej szmatki nawilżonej produktem do mycia szyb. Nie należy używać kremów nabłyszczających, ani gąbek ściernych.

DEMONTAŻ STOPNI

Panele boczne ze stopniami i przewodami:

Podnieść przednią część stopnia z przewodem skierowanym do góry, a następnie popchnąć całość stopnia i wyjąć haczyk mocujący z jego gniazda. Następnie delikatnie pociągnąć całość stopnia do siebie, aby wyjąć tylne haki z ich gniazd. Wyjąć w ten sposób 2 stopnie.

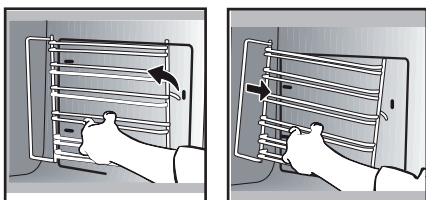

SZYBY WEWNĘTRZNE

Aby wyczyścić szyby wewnętrzne, należy zdemontować drzwiczki. Przed przystąpieniem do demontażu szyb należy usunąć pozostałości tłuszczu z szyby wewnętrznej, używając miękkiej szmatki oraz płynu do mycia naczyń.

Ostrzeżenie

Nie stosować do czyszczenia szklanych drzwi piekarnika ściernych preparatów czyszczących, gąbek metalowych lub twardych metalowych drapaków, ponieważ można porysować powierzchnię i spowodować pęknięcie szkła.

DEMONTAŻ I PONOWNY MONTAŻ DRZWICZEK

Całkowicie otworzyć drzwiczki i zablokować je, używając plastikowych klinów dostarczanych w zestawie z urządzeniem w plastikowym woreczku.

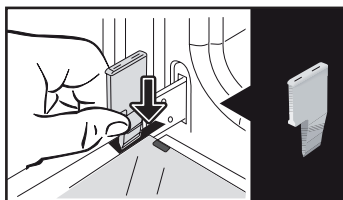

Zdjąć pierwszą szybę zamocowaną na klips: Używając drugiego klina (lub śrubokręta), nacisnąć w miejscach **A**, aby zwolnić zaczepek szyby.

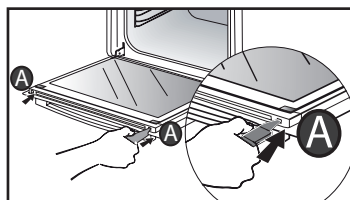

Zdjąć szybę.

• 5 KONSERWACJA

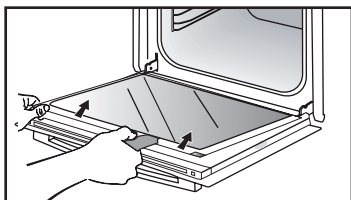

Drzwiczki składają się z dwóch dodatkowych szyb, zabezpieczonych w każdym narożniku czarną rozpórką gumową.

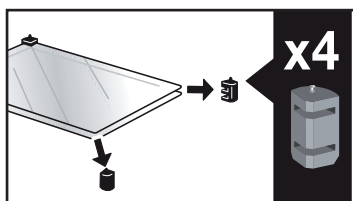

W razie potrzeby należy wyjąć je i wyczyścić. **Nie zanurzać szyb w wodzie.** Spłukać czystą wodą i wytrzeć za pomocą niestrzępiącej się szmatki.

Po zakończeniu czyszczenia należy ponownie założyć cztery ograniczniki gumowa strzałką skierowaną do góry i zamontować wszystkie szyby.

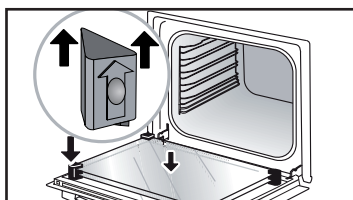

Włożyć ostatnią szybę do metalowych ograniczników, a następnie zamocować na klips, stroną z napisem „PIROLIZA” ustawioną w kierunku użytkownika i czytelną.

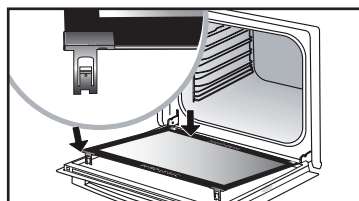
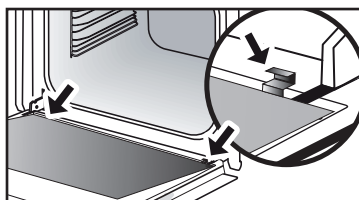

Zdjąć klin plastikowy.
Urządzenie może być używane ponownie.

• 5 KONSERWACJA



WYMIANA LAMPKI



Ostrzeżenie

Przed przystąpieniem do wymiany lampki należy odłączyć urządzenie od zasilania, aby uniknąć ryzyka porażenia prądem. Należy wykonywać jakiegolwiek prace dopiero, kiedy urządzenie jest schłodzone.

Specyfikacje żarówki:

25 W, 220-240 V~, 300°C, trzonek G9.

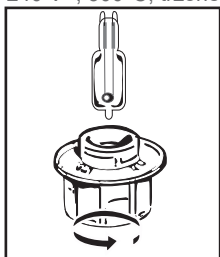

Kiedy lampka nie działa, może zostać wymieniona przez użytkownika. Odkręcić szybę i wyjąć lampkę (należy używać gumowych rękawic - ułatwi to przeprowadzenie demontażu). Włożyć nową lampkę i założyć szybę.



FUNKCJA CZYSZCZENIA

(wnętrza)



Przed rozpoczęciem czyszczenia pirolizowego piekarnika należy wyjąć akcesoria i stopnie. Bardzo ważne jest, aby przed rozpoczęciem czyszczenia pirolizowego wyjąć z piekarnika wszystkie akcesoria, które nie mogą być czyszczone pirolizą (szyny uchylne, taca do ciast, ruszty chromowane) oraz naczynia.

CZYSZCZENIE PIROLIZĄ

Piekarnik posiada funkcję czyszczenia za pomocą pirolizy:

Piroliza jest cyklem podgrzewania przestrzeni w piekarniku do bardzo wysokiej temperatury, która umożliwia usunięcie wszystkich zanieczyszczeń pochodzących z rozprysków lub rozlania.

Przed przystąpieniem do czyszczenia pirolizy należy wyjąć wszystkie akcesoria i wytrzeć największe ślady ochlapania. Usunąć nadmiar tłuszczu, używając nawilżonej gąbki.

Ze względów bezpieczeństwa, czyszczenie wykonywane jest po automatycznym zablokowaniu drzwiczek, które nie mogą zostać wówczas odblokowane.

WYKONANIE AUTOMATYCZNEGO CYKLU CZYSZCZENIA

Dostępne są trzy cykle czyszczenia pirolizą: Czas czyszczenia jest ustawiony fabrycznie i nie może być modyfikowany:

• 5 KONSERWACJA



Pyro Express: 59 minut

Funkcja umożliwia wykorzystanie ciepła nagromadzonego podczas poprzedniego pieczenia, aby zapewnić szybkie czyszczenie słabo zabrudzonego piekarnika w czasie nieprzekraczającym jednej godziny. Elektroniczny układ kontroli temperatury wewnątrz piekarnika określa, czy nagromadzone ciepło jest wystarczające, aby uzyskać odpowiednie rezultaty czyszczenia. W przeciwnym wypadku, uruchomiona zostanie automatycznie **piroliza wykonywana przez 1,5 godziny**.



Pyro Auto:
od 1h30 do 2h15

zapewniająca oszczędność energii podczas czyszczenia.



Pyro Turbo: w 2 godz.

zapewniająca bardziej dokładne wyczyszczenie wnętrza piekarnika.

NATYCHMIASLOWE CZYSZCZENIE AUTOMATYCZNE

- Wybrać funkcję „CZYSZCZENIE” w menu głównym i zatwierdzić.

- Wybrać najbardziej odpowiedni cykl czyszczenia automatycznego, na przykład Pyro Turbo i zatwierdzić.

Piroliza rozpoczyna się. Odliczanie czasu trwania rozpoczyna się natychmiast po zatwierdzeniu.

Podczas pirolizy, na programatorze wyświetlany jest symbol  oznaczający, że drzwiczki są zablokowane.

Po zakończeniu pirolizy miga godzina 0:00.

Po zakończeniu pirolizy wykonywana jest faza schładzania trwająca 30 minut - podczas tego czasu piekarnik nie może być wykorzystywany.



Po ostygnięciu piekarnika, za pomocą wilgotnej szmatki usuń biały popiół. Piekarnik jest znów czysty i można go użyć do kolejnego pieczenia.

CZYSZCZENIE AUTOMATYCZNE ROZPOCZYNIANE Z OPÓŹNIENIEM

Należy wykonać instrukcje opisane w poprzednim paragrafie.

- Wybrać symbol godziny zakończenia (rozpoczynanie z opóźnieniem)  i zatwierdzić.

- Ustawić godzinę zakończenia czyszczenia pirolizą za pomocą pokrętle i zatwierdzić dwa razy.

Po upływie kilku sekund, piekarnik przełączy się do stanu czuwania, a rozpoczęcie pirolizy jest opóźnione tak, aby zakończyła się o ustawionej godzinie.

Kiedy czyszczenie pirolizą zostanie zakończone, wyłączyć piekarnik, wciskając przycisk .

• 5 KONSERWACJA



FUNKCJA OPRÓŻNIANIA (zbiornika wody)



Przed każdym pieczeniem należy opróżnić zbiornik.

Opróżnianie zbiornika może zostać przeprowadzone także pomiędzy poszczególnymi operacjami pieczenia.

W tym celu należy wybrać funkcję „CZYSZCZENIE” w menu głównym i zatwierdzić.

- Wybrać cykl „Opróżnianie” i zatwierdzić. Szuflada zostanie otwarta.

- Wybrać jeden z 2 trybów opróżniania SZYBKIE lub AUTO (patrz szczegółowe informacje poniżej) i postąpić w ten sam sposób, jak w przypadku opróżniania automatycznego po zakończeniu pieczenia.

Opróżnienie automatyczne po zakończeniu pieczenia:

Po zakończeniu każdego pieczenia z użyciem pary proponowane jest opróżnienie zbiornika.

Można zrezygnować z wykonania opróżniania, wybierając „Nie zgadzam się”, a następnie zatwierdzić lub wybrać „Zgadzam się” i zatwierdzić.

Następnie należy wybrać opróżnianie SZYBKIE lub opróżnianie AUTO i zatwierdzić.

Szuflada otwiera się automatycznie w celu wykonania opróżniania.



Opróżnianie SZYBKIE:

Jedynie w przypadku, jeśli użytkownik zamierza natychmiast wykonać ponowne pieczenie z użyciem pary. Czas opróżniania wynosi około 20 sekund.



Opróżnianie AUTO:

Umożliwia kompletne opróżnienie elementu grzewczego i zbiornika, aby uniknąć pozostawiania wody. Czas opróżniania wynosi około 2 do 3 min.

Ustawić pod szufladą odpowiednio duże naczynie (o pojemności minimum 1 litra), aby zebrać wodę.

Zatwierdzić wciskając pokrętkę, aby rozpocząć opróżnianie.

Wyświetlacz pokazuje czas niezbędny dla wykonania opróżniania.

Po zakończeniu opróżniania wyświetlacz wskazuje 0 m 0 s. Należy zamknąć szufladę ręcznie.

• 5 KONSERWACJA



FUNKCJA ODKAMIENIANIA (parowego elementu grzewczego)

Odkamienianie to cykl czyszczenia, umożliwiający usunięcie kamienia kotłowego z elementu grzewczego.

Należy systematycznie wykonywać odkamienianie elementu grzewczego.

Kiedy piekarnik proponuje „zalecane odkamienianie”, można zrezygnować z jego wykonania, wybierając „Nie zgadzam się” i zatwierdzić.

Można wykonać pieczenie jeszcze 5 razy, po czym funkcje „z parą” nie będą dłużej dostępne. Kiedy wyświetlony zostanie komunikat „wymagane odkamienianie”, musi ono zostać wykonane - należy koniecznie wybrać „Zgadzam się” i zatwierdzić.



Uwaga

Kiedy wyświetlany jest komunikat „wymagane odkamienianie”, należy koniecznie przeprowadzić odkamienianie elementu grzewczego.

Aby rozpocząć odkamienianie, należy wybrać funkcję „CZYSZCZENIE” w menu głównym i zatwierdzić.

- Wybrać cykl „Odkamienianie” i zatwierdzić. Szuflada zostanie otwarta automatycznie.

Wykonać poszczególne etapy.

ETAP 1: OPRÓŻNIANIE

- Ustawić pod szufladą odpowiednio duże naczynie (o pojemności minimum 1 litra), aby zebrać wodę i zatwierdzić.

- Rozpoczęte zostanie wykonywanie cyklu „Opróżnianie”, który trwa 3,5 min.

ETAP 2: CZYSZCZENIE

- Wlać 110 ml białego octu do zbiornika.

- Zamknąć szufladę ręcznie. Rozpoczęte zostanie wykonywanie cyklu „Czyszczenie”, który trwa 30 min. Po zakończeniu cyklu zbiornik otworzy się automatycznie.

ETAP 3: PŁUKANIE

Napełnić zbiornik wodą do poziomu oznaczonego MAX.

- Ustawić naczynie pod szufladą i zatwierdzić. Rozpoczęte zostanie wykonywanie cyklu „Płukanie”, który trwa 3,5 min.

ETAP 4: OPRÓŻNIANIE

Konieczne jest wykonanie drugiego płukania - należy ponownie napełnić zbiornik wodą do poziomu oznaczonego MAX.

- Ustawić naczynie pod szufladą i zatwierdzić. Rozpoczęte zostanie wykonywanie cyklu „Opróżnianie”, który trwa 3,5 min.

Po zakończeniu tego cyklu odkamienianie jest zakończone.

Włączy się sygnał dźwiękowy. Zamknąć szufladę ręcznie. Piekarnik może być używany ponownie.

• 6 ROZWIĄZYWANIE PROBLEMÓW

- Wyświetlony zostanie komunikat „AS” (system Auto Stop).

Funkcja umożliwia wyłączenie nagrzewania piekarnika w razie zapomnienia. Ustawić piekarnik w położeniu WYŁĄCZONY.

- Kod błędu rozpoczynający się od litery „F”. Piekarnik wykrył błąd.

Wyłącznik piekarnik na 30 minut. Jeżeli błąd występuje nadal, należy wyłączyć zasilanie na co najmniej jedną minutę.

Jeżeli problem występuje nadal, należy skontaktować się z serwisem.

- Piekarnik nie nagrzewa się. Sprawdzić, czy piekarnik jest podłączony prawidłowo lub czy bezpiecznik instalacji nie przepalił się. Sprawdzić, czy piekarnik nie znajduje się w trybie „DEMO” (patrz menu ustawień).

- Lampka piekarnika nie działa. Wymienić żarówkę lub bezpiecznik.

Sprawdzić, czy piekarnik jest prawidłowo podłączony.

- Po wyłączeniu piekarnika wentylator chłodzenia wciąż działa. Jest to normalne, może on działać maksymalnie przez godzinę po zakończeniu pracy urządzenia, aby zapewnić wentylację piekarnika. Jeżeli wentylacja działa dłużej, należy skontaktować się z serwisem naprawczym.

- Czyszczenie pirolizą nie jest wykonywane. Sprawdzić zamknięcie drzwiczek. Jeżeli błąd występuje nadal, wezwać serwis.

- Symbol „blokowanie drzwiczek” miga na wyświetlaczu. Jeżeli chodzi o błąd blokowania drzwiczek, należy skontaktować się z serwisem naprawczym.





- Woda znajduje się na płycie piekarnika. Element grzewczy jest zabrudzony przez kamień. Należy wykonać procedurę ODKAMIANIANIE. Jeżeli problem występuje nadal, należy skontaktować się z serwisem po sprzedaży.

• 7 SERWIS PO SPRZEDAŻY

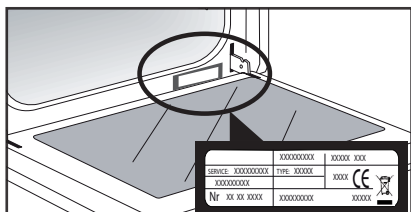
SERWIS NAPRAWCZY

Ewentualne interwencje przy urządzeniu powinny być wykonywane przez osoby wykwalifikowane, autoryzowane przez markę. Aby ułatwić rozwiązanie problemu, podczas rozmowy z serwisem naprawczym należy podać kompletne dane referencyjne posiadanego urządzenia (nazwa handlowa, numer serwisowy, numer seryjny). Informacje te znajdują się na tabliczce znamionowej.



A	B	G
SERVICE: C	TYPE: D	I  
E	F	II   Made in France 
Nr H		

B: Nazwa handlowa
 C: Numer serwisowy
 H: Numer seryjny

UWAGA:

• W trosce o ciągłe ulepszanie naszych wyrobów zastrzegamy sobie prawo do zmian parametrów technicznych, funkcjonalnych lub estetycznych oraz jakichkolwiek innych modyfikacji charakterystyki urządzenia związanych z postępem technicznym. Aby łatwo odnaleźć w razie potrzeby numery referencyjne urządzenia, zalecamy ich zapisanie w tym miejscu.

